

TELUS

Modèle i335 Mike

Guide de l'utilisateur

DÉCLARATION DE CONFORMITÉ

Selon les règlements FCC CFR 47 Partie 2
Section 2.1077(a) de la FCC



Nom de la partie responsable: Motorola, Inc.

Adresse: 8000 West Sunrise Boulevard
Plantation, FL 33322 USA

Numéro de téléphone: 1 (800) 453-0920

Déclare par les présentes que le produit:

Nom du produit: i335

Numéro de modèle : H98XAH6JR5AN

Respecte les règlements suivants:

Partie 15, sous-partie B, section 15.107(a), 15.107(d)
et section 15.109(a) des règlements de la FCC

Appareil numérique de Classe B

En tant que périphérique d'ordinateur personnel,
cet appareil est conforme aux stipulations de la
Partie 15 des règlements de la FCC. L'utilisation est
soumise aux deux conditions suivantes: 1) cet

appareil ne doit pas causer de brouillage nuisible
et (2) cet appareil doit accepter le brouillage reçu,
y compris celui qui peut entraîner un
fonctionnement indésirable.

Note: Ce matériel a fait l'objet de tests et il a été trouvé conforme
aux limites établies pour un appareil numérique de Classe B
comme stipulé à la Section 15 des règlements de la FCC. Ces
limites sont conçues pour assurer une protection raisonnable
contre le brouillage nuisible dans un environnement résidentiel. Ce
matériel génère, utilise et peut émettre de l'énergie de fréquence
radio et, s'il n'est pas installé et utilisé conformément aux
instructions, il peut provoquer un brouillage nuisible aux
communications radio. Cependant, on ne peut garantir que le
brouillage n'aura pas lieu dans le cadre d'une installation
particulière.

**Si ce matériel cause un brouillage nuisible de la
réception radio ou de la télévision, ce qui peut être
déterminé en allumant et en éteignant l'appareil,
vous êtes encouragé à remédier à la situation en
prenant les mesures suivantes:**

- réorientation ou déplacement de l'antenne réceptrice,
- augmentation de la distance entre l'équipement et le récepteur,
- branchement de l'appareil à une autre prise sur un circuit secteur différent de celui du récepteur,
- consultation d'un revendeur ou d'un technicien radio/télévision chevronné pour obtenir de l'aide.

HELLOMOTO

Présentation de votre nouveau téléphone cellulaire Mike i335. Voici un bref aperçu de la leçon.

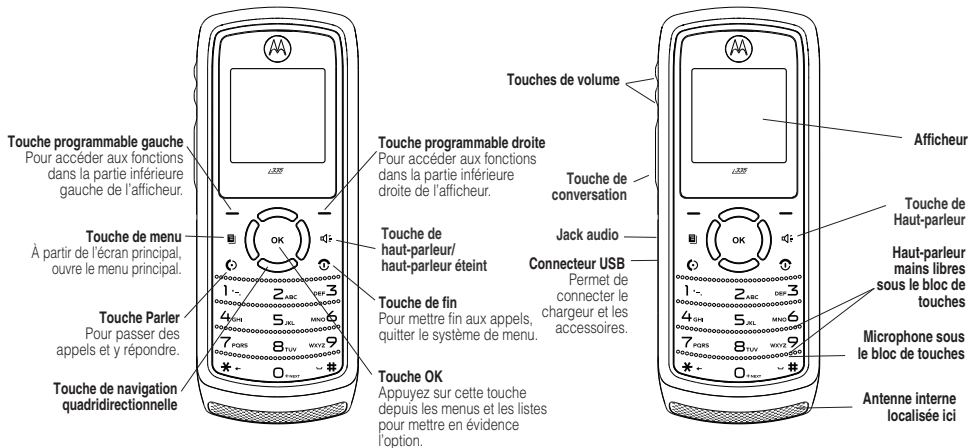

jetez-y un coup d'œil

Écran d'accueil

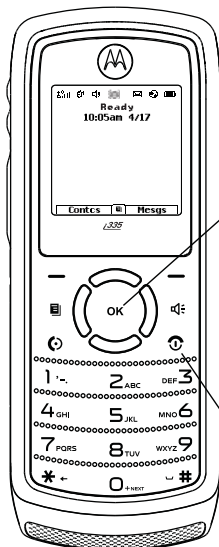



② Touche  personnalisable pouvant être utilisée pour ouvrir l'écran Réglages.

① Pour allumer votre portable, maintenez enfoncée la **touche de mise**  en marche pendant quelques secondes ou jusqu'à ce que l'afficheur s'allume.

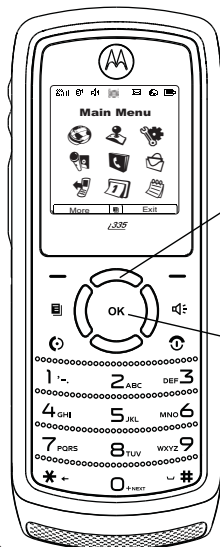
Menu principal



③ Appuyez sur la touche de navigation **en haut, en bas, à gauche ou à droite** () pour mettre en évidence une fonction de menu.

④ Appuyez sur la touche  pour sélectionner.

Motorola, Inc.
Consumer Advocacy Office
1307 East Algonquin Road
Schaumburg, IL 60196

www.hellomoto.com

1-800-331-6456 (États-Unis)
1-888-390-6456 (TTY/TDD, États-Unis pour les malentendants)
1-800-461-4575 (Canada)

Service produit :

www.motorola.com/iden

Certaines fonctions du portatif dépendent des capacités et des paramètres du réseau de TELUS. De plus, certaines fonctions peuvent ne pas être activées par TELUS et/ou les paramètres du réseau de TELUS peuvent limiter la fonction. Contactez toujours le service à la clientèle de TELUS pour connaître la disponibilité des fonctions et leur fonctionnalité. Toutes les fonctions, fonctionnalités et autres caractéristiques du produit, ainsi que les informations contenues dans ce guide d'utilisation sont basées sur les dernières informations disponibles et sont reconnues comme étant précises au moment de l'impression. Motorola se réserve le droit de changer ou de modifier toute information ou caractéristiques sans préavis ni obligation.

Cet appareil est compatible avec le Bluetooth 1.2 et les profils HS/HF/OPP/DUN/BPP. Afin que les appareils Bluetooth puissent communiquer les uns avec les autres, ils doivent utiliser le même profil Bluetooth. Afin de déterminer les profils pris en charge par d'autres appareils Motorola, visitez le site www.hellomoto.com/

bluetooth. Pour d'autres appareils, contactez leurs fabricants respectifs.

Certaines fonctions Bluetooth y compris celles listées peuvent ne pas être prises en charge par tous les appareils compatibles Bluetooth et/ou leurs fonctionnalités on peut être limité pour certains ou par certaines entreprises de télécommunications sans fil. Contactez votre entreprise de télécommunications concernant la fonctionnalité et la disponibilité des fonctions.

Attention: Des changements ou modifications effectués sur le téléphone qui n'auraient pas été approuvés par Motorola, révoqueront le droit de l'utilisateur à se servir de l'équipement.

MOTOROLA et le logo M stylisé sont déposés au Patent & Trademark Office des États-Unis. Tous les autres noms de produits et de services sont la propriété de leurs propriétaires respectifs. Java et toutes les autres marques basées sur Java sont des marques de commerce déposées ou non de Sun Microsystems, Inc. aux États-Unis d'Amérique et dans d'autres pays.

© Motorola, Inc., 2007.

Numéro de manuel: NNTN7351A

Version logiciel : D7F.00.37

Version CP : 6A.00.00

Version USR : U7FA.32.02

table des matières

jetez-y un coup d'œil	2	messages texte	20	utilisation de la fonction GPS avec un logiciel de cartographie	50
plan du menu	6	utilisation de votre portatif comme modem	26	appels	53
Utilisation et Entretien	8	accessoires	28	appels récents	53
fonctions de essentiel	9	pour d'autres renseignements	28	recomposition	54
à propos de ce guide	9	attraits principaux	29	nom vocal	54
Carte SIM	10	PTV	29	ID appelant	55
batterie	10	PTT une touche	35	renvoi d'appel	55
allumer et éteindre	15	gestionnaire PT	36	appels d'urgence	56
effectuer un appel téléphonique	16	Les de Mike	37	appels internationaux	57
répondre à un appel téléphonique	16	bluetooth®	39	composition abrégée	58
effectuer un appel privé ..	16	fonctions de base	45	composition turbo	58
répondre à un appel privé .	18	affichage	45	message vocal	59
enregistrer un numéro de téléphone ou une ID privée	19	entrée de texte	46	avis Net	60
appeler un numéro de téléphone enregistré ou une ID privée	19	volume	49	fonction En Direct ^{ED}	60
vosre numéro de téléphone et votre ID privée	20	touche de navigation	49	personnalisation	68
		haut-parleur mains libres ..	49	tonalités de sonnerie	68
		émetteurs-récepteurs	50	papier peint	69
				rétroéclairage	70
				calendrier	70

cache ou affiche les informations de localisation	71
autres fonctions	73
appel avancé	73
contacts	74
calendrier	74
GPS	75
mains libres	77
personnalisez	78
applications pc	78
AST	79
sécurité	79
Consignes de sécurité et informations générales	82
Service et réparation	88
Données de taux d'absorption spécifique (Specific Absorption Rate)	
SAR	89
Garantie limitée Motorola pour les États-Unis et le Canada	91
Compatibilité avec les prothèses auditives	96
Informations de l'organisation mondiale de la santé	98

Brevets et marques de commerce	100
Sécurité de la vie privée et des données	101
Les bonnes pratiques lors de la conduite	102
Index	104

plan du menu

menu principal



Navigateur



Applications Java.



Messages

- [Créer msg]
- Boîte voc.
- Boîte réc.
- Brouillons
- Élé. envoyés
- Avis Web



Faire des achats



Contacts

- [Nv contact]



Avis d'appel



Tonalités son

- Vibre tout: Oui/Non
- Sonnerie
- Vibrer
- Muet



Réglages

- (voir la page suivante)



Compteurs appels



Appels récents



Profils



Mes infos

- Prénom
- Ligne 1
- Ligne 2
- ID privée
- ID groupe :
- IP fournisseur
- Adresse IP1
- Adresse IP2
- Info circuit



Calendrier



Mémos vocaux



Renvoi d'appel



GPS

- Position
- Confidentialité
- Interface
-



Raccourcis

- [Nouv. entrée]
- 1)Raccourcis
- 2)Contacts [Nv ctct]
- 3)Appels récents
- 4)Contacts
- 5)Calendrier
- 6)Messages
- 7)Mémos vocaux
- 8)Navigateur
- 9)Renvoi d'appel



Note



En Direct



Gestionnaire PT

- Envoyer photo
- Envoyer évé.
- Envoi Mes infos
- Envoi contact
- Config



Mes photos



Bluetooth

- Mains libres
- Lien-> appareils
- Histor appareil
- Configuration
- Trouvez-moi

Il s'agit de la présentation du menu principal. Le menu de votre téléphone peut différer légèrement.

menu réglages

Afficher/Info

- Papier peint
- Taille txt
- Thème
- Icônes Accueil
- Rétroécl
- Horloge
- Menu Afficher
- Grand. clavier
- Langue

Appels tél.

- Réglage ligne
- Rép 1 touche
- Recomp auto
- Appel attente
- Rép auto
- Bip minute
- Durée appel
- ATS
- Avertissements
- Compos. DTMF
- Préfixe

Radio bidir

- Grpe muet
- Zone grpe
- PTT une touche
- Type avis
- PTT oui/non
- Stocker infos

Personnalisation

- Menu Options
- Touche Haut
- Touche Bas
- Touche gauche
- Touche droite
- Touche centre
- ToucheProgauche
- Tou.prog. droite
- Mise ss tension

Volume

- Ligne 1
- Ligne 2
- Messages
- Écouteur
- Haut-parleur
- Clavier
- Écouteur Java
- Ht-parlr Java
- Données

Sécurité

- Verrou tél.
- Bloquer clavier
- NIP SIM
- NIP GPS
- Chg mot passe

Avancé

- Arrêt avis
- Casq/ht-parl
- Connexion
- Ráz défaut
- Retour à veille
- Émetteurs
- Téléphone seulement
- Débit bds

Utilisation et Entretien

Pour bien entretenir votre portatif Mike, veuillez le tenir à l'écart:



des liquides de toute sorte

N'exposez pas votre portatif à l'eau, la pluie, l'humidité externe, la sueur ou autre forme d'humidité.



de la poussière et de la saleté

N'exposez pas votre portatif à la poussière, la saleté, le sable, la nourriture ou tout autre matière inappropriée.



chaleur ou froid extrêmes

Évitez les températures inférieures à -10°C ou supérieures à 45°C.



solutions de nettoyage

Pour nettoyer votre portatif, utilisez uniquement un chiffon doux et sec. N'utilisez pas d'alcool ni d'autres solutions de nettoyage.



micro-ondes

N'essayez pas de sécher votre portatif dans un four à micro-ondes.



le sol

Ne laissez pas tomber votre portatif.

fonctions de essentiel



Attention: Avant la première utilisation du portatif, lisez les informations légales et concernant la sécurité contenues dans les pages à bord grisé à la fin de ce guide.

à propos de ce guide

Ce guide explique comment localiser une fonction de menu comme suit:

Emplacement:  > Réglages.

Cela signifie qu'à partir de l'écran d'accueil:

- 1 Appuyez sur *la touche du menu*  pour ouvrir le **Menu principal**.
- 2 Appuyez sur *la touche de navigation*  pour faire défiler la liste jusqu'à **Réglages**.

- 3 Appuyez sur *la touche centrale*  pour la sélectionner.

symboles



Cela signifie qu'une fonction est tributaire du réseau/de l'abonnement et peut ne pas être disponible dans toutes les zones. Contactez TELUS pour plus d'informations.



Cela signifie qu'une fonction nécessite un accessoire en option.

Carte SIM

insérez la carte SIM

Éteignez votre portatif et enlevez la batterie avant d'installer ou de retirer une carte SIM.

Faites soigneusement glisser la carte SIM dans le portatif jusqu'à ce qu'elle soit posée bien à plat dans son support.

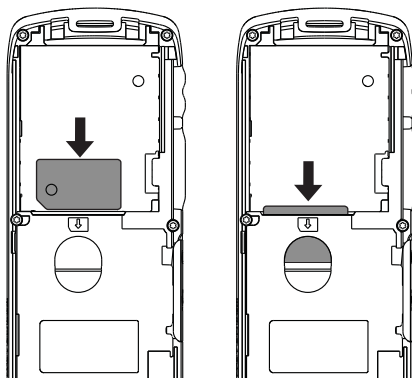

Avertissement: Pour éviter toute perte ou tout dommage, ne retirez la carte SIM de votre portatif qu'en cas de nécessité absolue.

batterie

Utilisation & sécurité de la batterie

- **Motorola recommande de toujours utiliser des batteries et chargeurs de marque Motorola.** La garantie ne couvre pas les dégâts causés par des batteries et/ou des chargeurs qui ne sont pas de marque Motorola. Attention : L'utilisation d'une batterie ou d'un chargeur non agréé peut présenter un risque d'incendie, d'explosion, de fuite ou autre. Une mauvaise utilisation de la batterie ou l'utilisation d'une batterie

endommagée pourrait entraîner un incendie, une explosion ou d'autres risques.

- L'utilisation de la batterie par des enfants doit être contrôlée.
- **Attention:** Les appareils mobiles de Motorola sont conçus pour un fonctionnement optimum avec des batteries agréées. Si vous voyez un message sur l'afficheur tel que **Pile non valide** ou **Charge impossible**, prenez les mesures suivantes:
 - Retirez la batterie et inspectez-la pour vérifier qu'elle porte l'hologramme «Original Equipment» de Motorola;
 - S'il n'y a pas d'hologramme c'est qu'il ne s'agit pas d'une batterie agréée;
- S'il y a un hologramme, remplacez la batterie et rechargez-la;
- Si le message demeure, prenez contact avec le centre de service agréé Motorola.
- De nouvelles batteries ou des batteries entreposées pendant une longue période peuvent être plus longues à recharger.
- **Précautions de recharge :** Lorsque vous rechargez une batterie, laissez-la à température ambiante. N'exposez jamais des batteries à des températures inférieures à 0°C ou supérieures à 45°C lors de la recharge. Emportez toujours votre appareil mobile avec vous lorsque vous quittez votre véhicule

- Lorsque vous entreposez la batterie, conservez-la dans un endroit frais et sec.
- Il est normal que la durée de vie de la batterie diminue avec le temps et qu'elle présente des durées de fonctionnement inférieures entre les recharges ou qu'elle nécessite des recharges plus fréquentes ou plus longues.
- **Évitez d'endommager la batterie et l'appareil mobile.** Vous ne devez pas démonter, ouvrir, écraser, plier, déformer, poinçonner, déchiqueter ou submerger la batterie ni l'appareil mobile. Évitez de laisser tomber la batterie ou l'appareil mobile, surtout sur une surface dure. Si la batterie ou votre appareil mobile a fait l'objet de tels dommages, apportez-la à un centre de service agréé Motorola avant usage.

N'essayez pas de la sécher à l'aide d'un appareil ou d'une source de chaleur, tel un sèche-cheveux ou un four à micro-ondes.

- **Faites preuve d'extrême prudence lorsque vous manipulez une batterie chargée**, en particulier lorsque vous la glissez dans l'une de vos poches de vêtement, dans votre sac ou dans tout autre récipient contenant des objets métalliques. Un contact avec des objets métalliques (par ex.: des bijoux, des clés, des chaînettes à boules) pourraient former un circuit (court-circuit) et faire beaucoup chauffer la batterie, laquelle pourrait provoquer des dégâts ou des blessures.

Débarressez-vous immédiatement des batteries usagées dans le respect des lois locales. Contactez votre centre local de recyclage pour une bonne mise au rebut de la batterie.



Avertissement: Ne jetez jamais de batterie dans le feu car elle pourrait exploser.

mise en place de la batterie

- 1 Faites glisser le bouton de déclenchement vers l'arrière jusqu'à la libération du couvercle.

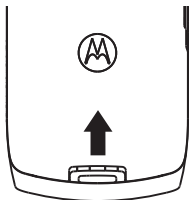

- 2 Retirez la porte de la batterie.



- 3 Insérez la batterie comme indiqué ci-dessous. Poussez la batterie jusqu'à ce qu'elle se mette en place avec un bruit sec.



- 4 Remettez la porte de la batterie.

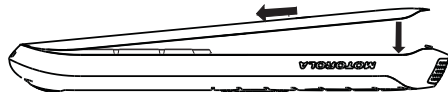

charge de la batterie

Les nouvelles batteries ne sont pas complètement chargées.

chargez la batterie à l'aide du chargeur

- 1 Retirez le capuchon du connecteur et insérez le chargeur dans la connecteur

d'accessoires de votre portatif comme illustré.

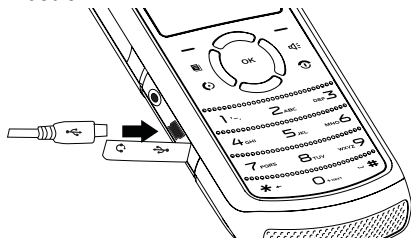

- 2 Branchez l'autre extrémité du chargeur dans la prise de courant appropriée.

Lorsque vous chargez la batterie, l'indicateur de niveau de la batterie, dans le coin supérieur droit de l'écran, indique le processus de chargement. Au moins un segment de l'indicateur doit être visible pour assurer la pleine fonctionnalité lors de la charge.

recharge depuis votre ordinateur



Vous pouvez partiellement recharger la batterie de votre portatif en raccordant un câble USB agréé par Motorola du port mini USB du portatif au connecteur USB haute puissance d'un ordinateur (pas depuis un port à faible puissance tel le connecteur USB du clavier ou d'un concentrateur USB alimenté par le bus). En général, les connecteurs USB de haute puissance se trouvent situés directement sur l'ordinateur.

Remarque: Le téléphone sera chargé moins rapidement que s'il est chargé avec le chargeur rapide.

Votre ordinateur doit être allumé et vous devez avoir installé les bons pilotes logiciels dessus. Si le portatif est éteint lorsque le câble USB est raccordé entre l'ordinateur et le portatif, ce dernier se met sous tension en mode de charge. Ce mode permet au portatif de se recharger au plus vite.

Remarque: Si la batterie est très faible, le téléphone ne s'allume pas, mais continue à se charger lentement. Le téléphone s'allume en mode chargement lorsque la batterie a été chargée presque à la capacité de 5%. Pour charger plus rapidement quand la condition de la batterie est très basse, on recommande d'utiliser le chargeur rapide fourni avec le portable.

Si le portable est allumé pendant la charge depuis un ordinateur, la batterie n'est pas complètement rechargée. Dans ce cas, la charge de la batterie sera d'environ 80 à 95% de sa capacité. Les câbles et pilotes logiciels sont disponibles dans les data kits Motorola Original™, vendus séparément.

Astuce: Les batteries Motorola sont dotées de circuits qui les protègent de tout dommage dû à une surcharge. Bien sûr, débrancher le chargeur de la prise murale évitera à votre batterie toute surcharge.

allumer et éteindre

Pour allumer votre portable, appuyez  pendant quelques secondes ou jusqu'à ce que l'afficheur s'allume.

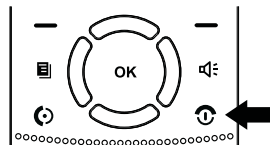

Pour éteindre votre téléphone, appuyez  pendant deux secondes.

Remarque: Si vous appuyez sur  pendant plus de quatre secondes, le portable s'allume en mode d'émission-réception désactivé. Voir «émetteurs-récepteurs» à la page 50.

effectuer un appel téléphonique

Entrez un numéro de téléphone et appuyez sur  pour effectuer un appel ou utiliser une nom vocal. Voir «nom vocal» à la page 54.



Remarque: Pour une qualité d'appel optimale, évitez de couvrir l'antenne interne avec votre main.

Pour raccrocher appuyez sur .

répondre à un appel téléphonique

Lorsque votre portatif sonne et/ou vibre, vous avez le choix parmi les options suivantes pour répondre :

- 1 Si vous voulez répondre à l'appel avec le haut-parleur portatif de votre portatif, appuyez sur la touche haut-parleur .

- 2 Si vous voulez écouter en utilisant l'écouteur, appuyez sur . Pour raccrocher appuyez sur .
- 3 Si vous utilisez un casque Bluetooth, vous pouvez appuyer sur la touche de réponse de votre casque. Pour raccrocher, appuyez sur la même touche de votre casque.

effectuer un appel privé

Avec le service de connection En Direct de Mike, vous pouvez vous servir de votre téléphone comme appareil radio bidirectionnel à longue portée en utilisant des appels privés avec un interlocuteur particulier ou d'un utilisateur à un groupe.

Votre ID privée est le numéro auquel vous recevez les appels individuels privés.

Les numéros de groupes de conversation sont des numéros grâce auxquels vous recevez des appels de groupe.

Votre représentant Mike doit définir vos groupes de conversation en vous fournissant un numéro pour chaque groupe . Vous pouvez choisir un nom pour chaque groupe de conversation quand vous créez des entrées dans la liste des contacts.

pour passer un appel privé

- 1 Mettez en évidence l'ID privée à appeler.
- 2 Appuyez sur la touche PTT et maintenez-la enfoncée. Vous pouvez parler dès que le portatif émet un son bref et léger.
- 3 Relâchez la touche PTT pour écouter.

Pour terminer l'appel, appuyez sur .

Un appel privé se termine automatiquement s'il reste sans activité pendant quelques secondes.

Passer avis d'appels

L'envoi d'un avis d'appel permet discrètement au destinataire de savoir que vous voulez lui parler en privé.

Quand vous envoyez un avis d'appel, le portatif du destinataire affiche votre nom et émet une série de bips et de vibrations.

Le destinataire a les options suivantes :



Option
Répondre : Commencer un appel privé avec l'émetteur.
File : Enregistrez l'avis d'appels dans la file d'attente des avis d'appels.
Supprimer : ignorer et supprimer l'avis d'appel.

pour envoyer un avis d'appel

- 1 Entrez l'ID privée que vous désirez appeler de la même façon que vous le feriez lorsque vous passez un appel privé.

- 2 Appuyez sur  sous **Avis**.
- 3 Quand le message **Prêt pour alerte** apparaît sur l'afficheur, appuyez sur la touche PTT jusqu'à ce que le message **Avis réussi** : apparaît.



répondre à un appel privé

- 1 Lorsque votre téléphone émet un son bref et léger ou vibre pour vous indiquer que vous recevez un appel privé, attendez que l'appelant ait fini de parler.
- 2 Maintenez la touche PTT enfoncée et commencez à parler lorsque votre portatif émet un son bref et léger.
- 3 Relâchez la touche PTT pour écouter. Pour terminer un appel, appuyez sur , ou sur  sous **Quitter**.

recevoir un avis d'appel



Quand vous recevez un avis d'appel, vous devez répondre, le mettre en file d'attente ou l'effacer. Vous devez obligatoirement intervenir pour pouvoir recevoir à nouveau des appels téléphoniques ou des appels privés.

pour répondre à un avis d'appel

- 1 Appuyez sur le bouton PTT pour démarrer un appel privé avec l'émetteur.
ou
- 2 Mettez en attente l'avis d'appel en appuyant sur  sous **File**.
ou
- 3 Effacez l'avis d'appel en appuyant sur  sous **Effacer**.

enregistrer un numéro de téléphone ou une ID privée

Vous pouvez enregistrer un numéro de téléphone ou une ID privée dans **Contacts**:

- 1 Appuyez sur  >  > [Nv contact].
- 2 Entrez un nom pour la nouvelle entrée. Chaque nom d'entrée peut comporter jusqu'à 20 caractères.
- 3 Sélectionnez **Tonalités son** si vous souhaitez assigner une sonnerie spécifique à ce numéro de téléphone.
- 4 Sélectionnez un type pour l'entrée (**Cellulaire**, **Travail 1**, **Travail 2**, **Domicile**, **Télécopieur**, **Téléavertisseur**, ou **Autre**). Pour enregistrer une identification privée, choisissez **Priv**.
- 5 Entrez le numéro de l'entrée et appuyez sur  sous **Fin** pour enregistrer l'entrée.

Astuce: Avant d'enregistrer l'entrée, vous pouvez enregistrer davantage d'informations. Vous pouvez enregistrer des adresses électroniques, des adresses IP ou des ID de groupe. Vous pouvez assigner à chaque numéro un numéro de composition abrégée et un nom vocal. Vous pouvez aussi créer des entrées Contact qui sont des groupes d'ID privées appelées ID de groupe.

Lorsque vous avez enregistré le numéro, la nouvelle entrée des contacts s'affiche.

appeler un numéro de téléphone enregistré ou une ID privée

Raccourci: À partir de l'écran d'accueil, appuyez sur  sous **Contacts**

ou

Emplacement:  > 

1 Faites défiler l'**Contacts** entrée

Astuce: En appuyant sur la première lettre du nom du **Contacts** que vous désirez, vous accéderez à tous les noms de contact commençant par la lettre que vous avez sélectionnée.

2 Si l'entrée des contacts comprend plusieurs numéros, faites défiler sur la gauche ou la droite jusqu'à ce que le type de numéro que vous souhaitez appeler soit affiché (**Cellulaire, Priv, Travail 1, Travail 2, Domicile**, etc.).

3 Si vous choisissez un numéro de téléphone, appuyez sur  pour appeler l'entrée.

ou

Si vous choisissez une ID privée, ou une ID de groupe, appuyez sur la touche PTT pour appeler le numéro.

Astuce: Si l'entrée des contacts que vous faites défiler comprend un ID privée, vous pouvez effectuer un appel privé instantané en appuyant sur la touche PTT, même si l'ID privée n'est pas le type de numéro affiché.

vosre numéro de téléphone et vosre ID privée

Emplacement:  > 

Vous souhaitez afficher vosre numéro de téléphone ou vosre ID privée pendant un appel? Appuyez sur  > **Mes infos**.

messages texte





La messagerie textuelle vous permet d'envoyer et de recevoir des messages textuels courts en direction/à partir de vosre

portatif Mike. Les messages que vous recevez apparaissent sur l'afficheur de votre portatif et dans la boîte de réception des messages textuels.

configurer

Avant de pouvoir utiliser la fonction MOSMS (text messaging), vous devez indiquer les informations de signature, le numéro du centre de service et les informations d'expiration.

Raccourci: À partir de l'écran d'accueil, appuyez sur  sous **Msg** > 

- 1 Faites défiler la liste jusqu'à **Boîte réc., Brouillons** ou **Boîte d'envoi**.
- 2 Appuyez sur  > **Configur. msg tx**.

Les options suivantes deviennent disponibles:

option
Signature: Entrez votre signature (jusqu'à 11 caractères).
Rapport livraison : Réglez cette option sur Oui si vous voulez que votre phone indique quand votre message a été reçu.
No cntre serv: Entrez le numéro de téléphone de votre centre de service. Si vous ne connaissez pas ce numéro, contactez your service provider.
Expire après: Il s'agit de la durée pendant laquelle les messages que vous avez envoyés et qui n'ont pas été distribués sont conservés dans le centre de service. Après la durée indiquée, ces messages sont éliminés. Faites défiler la liste pour sélectionner le nombre de jours pendant lesquels vos messages seront conservés.

option

Autonettoyer: Réglez cette option sur **Ouï** si vous voulez que votre phone supprime les messages envoyés.

Si vous réglez **Autonettoyer** to **Ouï**, sélectionnez **Net.après** pour régler le nombre de jours après lequel les messages envoyés sont effacés ou le nombre de messages à conserver.

Notes rapides: Les notes rapides sont des messages textuels pré-rédigés que vous pouvez créer, modifier et envoyer dans vos messages textuels. Vous pouvez mémoriser jusqu'à 20 notes rapides. Une note rapide peut contenir jusqu'à 30 caractères.

Vous pouvez créer un **[Nouv. note]** ou appuyez sur  sous **Modifier** pour changer les notes rapides pré-rédigées.

Appuyez sur  sous **Fin** pour enregistrer les informations que vous avez entrées.



recevoir un message texte

- 1 Pour voir les messages texte appuyez sur  sous **Lire**.
- 2 Pour ignorer l'avis de message, appuyez sur  sous **Quitter**.

Remarque: Si votre phone est éteint quand vous recevez un message textuel, votre phone vous avertit de l'arrivée de ce message à sa prochaine mise sous tension. Si vous vous trouvez à l'extérieur de votre zone de couverture, votre phone vous avertit de l'arrivée du message lorsque vous entrez dans votre zone de couverture.



Astuce: Lorsque vous lisez un message texte ou numérique qui contient un numéro de téléphone, vous pouvez appuyer sur  pour appeler ce numéro.

lecture depuis centre de message

- 1 À partir de l'écran d'accueil, appuyez sur  sous **Msg** > **Boîte réc.** > **Boîte msg texte.**
- 2 Sélectionnez le message que vous souhaitez lire ou appuyez sur le numéro du message que vous souhaitez lire. Si le message ne cadre pas entièrement dans l'écran, faites-le défiler pour le lire.
Astuce: En faisant défiler un message, vous affichez le message suivant.
- 3 Pour répondre au message, appuyez sur  sous **Répondre** ou pour voir tous les autres choix, y compris le transfert ou la suppression des messages, l'appel de l'émetteur ou la mémorisation du numéro de l'émetteur dans **Contacts**, appuyez sur .

créer et envoyer des messages texte

Raccourci: À partir de l'écran d'accueil, appuyez sur  sous **Msg**.

- 1 Faites défiler la liste jusqu'à **Boîte réc.**, **Brouillons** ou **Boîte d'envoi**.
- 2 Appuyez sur  sous **Créer**.
- 3 Sélectionnez **[Créer msg txt]**.
- 4 Utilisez le clavier pour entrer le numéro de téléphone de la personne à laquelle vous voulez envoyer le message et appuyez sur 
ou
Appuyez sur  sous **Navig**, et sélectionnez **Appels récents**, **Contacts** ou **Note** pour trouver le numéro souhaité.
- 5 Sélectionnez **Message**: et entrez le texte du message ou, pour utiliser une note rapide,

appuyez sur  sous **Navig** et faites défiler jusqu'à la note rapide que vous souhaitez.

6 Appuyez sur  > **Régler envoi** et sélectionnez **Texte**, **Télécopieur**, **X400**, **Téléavert**, **Courriel**, **ERMES**, ou **Voix**.

7 Pour envoyer le message maintenant, appuyez sur  sous **Envoi** ou pour supprimer le message sans l'envoyer, appuyez sur  sous **Annuler**.

Remarque: Si vous souhaitez demander une confirmation de distribution, appuyez sur  > **Rap distrib** > **Oui**.

utilisez brouillons

Un message enregistré en tant que brouillon est placé dans le dossier des brouillons.

Raccourci: À partir de l'écran d'accueil, appuyez sur  sous **Msg** > **Brouillons** > **Brouill tx**.

1 Sélectionnez le brouillon que vous souhaitez modifier. Vous avez aussi la

possibilité de créer de nouveaux messages texte à partir de ce menu.

2 Pour modifier les champs que vous souhaitez changer, suivez les étapes à 5 de «créer et envoyer des messages texte» ci-dessus.

renvoyer des messages



Raccourci: À partir de l'écran d'accueil, appuyez sur  sous **Msg** > **Boîte d'envoi** > **Boîte envoi**.

1 Faites défiler jusqu'au message que vous souhaitez renvoyer ou appuyez sur le numéro du message.

2 Appuyez sur  sous **Renvoyer**.

suppression de messages texte envoyés

Raccourci: À partir de l'écran d'accueil, appuyez sur  sous **Msg** > **Boîte d'envoi** > **Boîte envoi**.

- 1 Allez jusqu'au message que vous souhaitez supprimer.
- 2 Appuyez sur  sous **Suppr.**
- 3 Appuyez sur  sous **OUI** pour confirmer.

suppression de tous les messages non verrouillés envoyés

Raccourci: À partir de l'écran d'accueil, appuyez sur  sous **Msg** > **Boîte d'envoi** > **Boîte envoi**.

- 1 Appuyez sur  > **Effacer tous**.
- 2 Appuyez sur  sous **OUI** pour confirmer.

gestion de la mémoire

La boîte de réception des messages textuels, la boîte d'envoi des messages textuels et le dossier Brouillons ont une quantité définie de mémoire disponible pour le stockage des messages.

La boîte de réception des messages textuels peut contenir 20 messages. Lorsque la boîte de réception des messages textuels est pleine, vous devez supprimer des messages pour en recevoir de nouveaux.

La boîte d'envoi et le dossier Brouillons partagent l'espace mémoire. Ensemble, ils peuvent contenir 30 messages. Si la boîte d'envoi et le dossier Brouillons sont pleins, vous ne pouvez pas envoyer de message ou enregistrer de brouillons tant que vous en effacer.

Pour afficher la quantité de mémoire libre dans votre boîte de réception des messages textuels:

Raccourci: À partir de l'écran d'accueil, appuyez sur  sous **Msg.**

- 1 Faites défiler la liste jusqu'à **Boîte réc., Brouillons** ou **Boîte d'envoi.**
- 2 Appuyez sur  > **Configur. msg tx > Cmpt mém.Bt récp.**

Pour afficher la quantité de mémoire libre dans votre boîte d'envoi et votre dossier Brouillons :

Raccourci: À partir de l'écran d'accueil, appuyez sur  sous **Msg.**

- 1 Faites défiler la liste jusqu'à **Boîte réc., Brouillons** ou **Boîte d'envoi.**
- 2 Appuyez sur  > **Configur. msg tx > Cmpt mém-Autre.**

utilisation de votre portatif comme modem



Vous pouvez utiliser votre téléphone comme modem (réseau à communication de paquets seulement) avec un ordinateur portable, un terminal mobile de poche, ou un ordinateur de bureau. Les données Circuit ne sont pas validées. Pour utiliser votre portatif comme modem, vous devez créer une connexion avec ou sans fil entre votre portatif et l'autre appareil.

Une connexion sans fil exige un adaptateur Bluetooth pour l'autre appareil. Pour créer une connexion câblée, utilisez un câble USB.

raccordez avec un câble USB



Utilisez un câble USB pour connecter votre portatif à un ordinateur de bureau, un ordinateur portatif ou un ordinateur de poche.

- 1 Retirez le capot de la prise et insérez le chargeur dans la prise mini USB de votre portatif comme illustré.

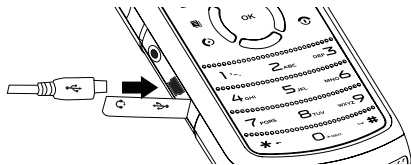

- 2 Insérez la prise des données dans le port de données de l'autre dispositif.

connexion via Bluetooth



Utilisation de votre portatif comme modem via Bluetooth. L'ordinateur de bureau, portatif ou de poche que vous souhaitez raccorder doit disposer d'un adaptateur Bluetooth installé.

Vérifiez que l'adaptateur est correctement installé, puis suivez les instructions spécifiques figurant dans la documentation de l'appareil pour connecter celui-ci au portatif.

Lorsqu'utilisé comme modem, votre combiné est activé pour le mode de transfert de réseau à **Données paquet** utilisé pour des petits transferts de fichier tel que le courrier électronique.

Remarque: Pour utiliser ces services, vous devez installer le logiciel de services de transmission de données sans fil iDEN (iDEN Wireless Data Services), vendu séparément. Pour d'autres informations sur la configuration de votre ordinateur et de votre portatif pour les appels de données en paquets, adressez-vous au Service aux clients de TELUS.

accessoires



Le portatif est vendu avec une batterie et un chargeur.

Pour commander d'autres accessoires, visitez le site Internet à www.telusmobility.com ou communiquez avec un détaillant Mike.

pour d'autres renseignements

Pour toute question concernant votre portatif, communiquez avec votre représentant Mike ou le service aux clients TELUS.

attraits principaux

PTV

Les fonctions *Push To View (PTV)* vous permettent d'échanger les éléments suivants pendant des appels privés avec des portatifs ayant la même fonction :¹



- Images¹
- les événements du calendrier,
- Mes infos
- informations de contact

Vous pouvez choisir d'envoyer Mes infos et l'information d'un contact à toute ID privée.

Vous pouvez choisir d'envoyer des images et des événements à toute ID privée avec laquelle vous avez un appel privé, IDs privées sur le **Appels récents** et des ID privées enregistrées dans **Contacts**.

Lorsque vous effectuez ou recevez un appel privé, votre portatif détermine automatiquement si le portatif avec lequel vous communiquez peut recevoir chacun de ces éléments. Votre portatif enregistre ces informations aussi longtemps que votre ID privée se trouve dans votre liste **Appels récents** ou est enregistrée dans vos **Contacts**. Votre portatif met à jour les informations enregistrées à chaque fois que vous effectuez ou recevez un appel vers/de cette idée privée.

1. Cet envoi peut entraîner des frais supplémentaires.

Vous pouvez activer ou désactiver la capacité de votre portatif à envoyer ou recevoir des images et des événements.

Remarque: Vous ne pouvez pas envoyer des éléments PTT pendant les appels de groupe.

envoyer des images





Vous pouvez envoyer des images enregistrées dans **Mes photos** au cours d'appels privés. Les images que vous envoyez apparaissent sur l'afficheur du destinataire de l'appel privé.

Si le destinataire accepte l'image, son portatif l'enregistre.

La première fois que vous envoyez une image enregistrée après avoir allumé le portatif, **Des frais d'image peuvent s'appliquer. Continuer?** apparaît et vous êtes invité à répondre.

Remarque: Vous ne pouvez pas effectuer ni recevoir d'appels privés tout en émettant ou recevant une image.

envoi d'une image pendant un appel

- 1 Pendant un appel privé, appuyez sur  sous **Photo** ou appuyez sur  > **Utiliser PTT** > **Envoyer photo**.

La liste des photos pouvant être incluses dans un appel privé apparaît.

- 2 Sélectionnez la photo que vous souhaitez envoyer.
- 3 Appuyez sur la touche PTT pour envoyer la photo.
- 4 Patientez pendant la transmission de la photo. L'appel privé est temporairement interrompu pendant la transmission d'une photo.

- 5 À l'invite, appuyez sur la touche PTT pour reprendre l'appel privé.

commencer un appel par l'envoi d'une photo

à partir de Mes images

Emplacement:  > Mes photos

- 1 Sélectionnez la photo que vous souhaitez envoyer.
- 2 Appuyez sur  > **Utiliser PTT** > **Envoyer photo.**
Une liste de contacts qui possèdent une ID privée et peuvent recevoir des images apparaîtra.
- 3 Sélectionnez le nom du destinataire de l'envoi de la photo.
- 4 Appuyez sur la touche PTT pour envoyer la photo.

- 5 À l'invite, appuyez sur la touche PTT pour reprendre l'appel privé.

à partir du gestionnaire PT:

Emplacement:  > Gestionnaire PT > Envoyer photo.

- 1 Sélectionnez **Un contact**, ou **Appel récent** pour voir la liste des entrées qui peuvent recevoir des images.
- 2 Sélectionnez l'entrée contenant l'ID privée à laquelle vous voulez envoyer le message.
- 3 Sélectionnez la photo que vous souhaitez envoyer.
- 4 Appuyez sur la touche PTT pour envoyer la photo.
- 5 Une fois que l'image est envoyée, appuyez sur la touche PTT pour recommencer l'appel lorsque vous y êtes invité.

réception d'une image

Quand on vous envoie une image, votre portatif émet une tonalité ou vibre et un message apparaît, vous demandant si vous souhaitez accepter l'image.

Les images que vous recevez sont enregistrées dans la mémoire de votre téléphone. Elles sont disponibles dans **Mes photos**.

Lorsque vous voyez un message vous demandant si vous souhaitez accepter l'image, appuyez sur **OUI** pour accepter ou **No** pour refuser.

Astuce: Si vous souhaitez arrêter la transmission avant qu'elle ne soit terminée, appuyez sur .

effacement d'une image de l'afficheur

Si vous souhaitez effacer une image de l'afficheur de votre portatif alors que l'appel est encore en cours, appuyez sur  > **Effacer l'écran**.

L'image ne réapparaît pas sur l'afficheur la prochaine fois que vous recevez un appel de la personne qui l'a envoyée. Ceci n'efface pas l'image de **Mes photos**.

envoyer événements

Vous pouvez envoyer un événement que vous avez déjà enregistré dans le calendrier de votre portatif ou créer un nouvel événement du calendrier à envoyer. Quand vous créez un nouvel événement à envoyer, l'événement est enregistré dans votre calendrier.

- 1 Pendant un appel privé, appuyez sur  > **Utiliser PTT** > **Envoyer évé.**

Remarque: Si ces options n'apparaissent pas le menu contextuel, l'ID privée avec laquelle vous avez un appel privé ne peut pas recevoir d'événements de calendrier.

- 2 Si vous voulez créer un nouvel événement du calendrier à envoyer, appuyez sur  sous **Nouv.** et créez l'événement.

ou

Si vous voulez choisir un événement de votre calendrier, sélectionnez l'événement que vous voulez envoyer.

- 3 Si l'événement est répétitif: Sélectionnez **Cet évén.seul** pour envoyer seulement l'événement sélectionné. Sélectionnez **Répéter évén.** pour envoyer toutes les occurrences de cet événement.



- 4 Appuyez sur la touche PTT pour envoyer l'événement.

Remarque: Les événements du Calendrier peuvent aussi être envoyés depuis le **Appels récents**, de la liste **Gestionnaire PT** ou **Calendrier**.

envoyer Mes Infos

- 1 Pendant un appel privé, appuyez sur  > **Envoi via PTT** et appuyez sur la touche PTT pour envoyer.

ou

- 2 À partir de l'écran d'accueil, appuyez sur  > **Mes infos** >  > **Envoi via PTT** et appuyez sur la touche PTT pour envoyer.

régler l'option d'envoi de vos infos

Vous pouvez contrôler quelle partie des informations de **Mes infos** est envoyée et si elle est envoyée automatiquement à



chaque appel ou uniquement lorsque vous le décidez.

Emplacement:  > Gestionnaire PT > Config > PTT Mes infos > Info à envoy

- 1 Sélectionnez ou retirez les champs que vous souhaitez envoyer.
- 2 Appuyez sur  sous **Fin**.

Les informations que votre portatif envoie toujours comprennent **Prénom** et **Priv**. Vous pouvez aussi envoyer **Ligne 1**, **Ligne 2**, et **IP fournisseur**, en fonction de vos options d'envoi.



envoi automatique

Emplacement:  > Gestionnaire PT > Config > PTT Mes infos > Env. auto > Oui

Lorsque vous effectuez un appel au cours duquel vos informations sont envoyées automatiquement, le nom que vous avez entré dans le champ Mon nom de Mes infos apparaît sur l'afficheur du portatif du

destinataire, même si votre nom et votre ID privée ne sont pas enregistrés dans les contacts du destinataire.

envoyer information contact

- 1 Pendant un appel privé, appuyez sur  > **Utiliser PTT**.
- 2 Sélectionnez **Envoi contact** et sélectionnez les informations de contact que vous souhaitez envoyer.
- 3 Appuyez sur la touche PTT pour envoyer.
ou
- 1 À partir de l'écran d'accueil, appuyez sur  > **Gestionnaire PT > Envoi contact**.
- 2 Entrez le numéro d'ID privée de la personne à laquelle vous souhaitez envoyer les informations de contact ou appuyez sur  sous **Navig**.

- 3 Sélectionnez parmi **Appels récents**, **Contacts**, ou **Note**.
- 4 Sélectionnez les informations de contact que vous souhaitez envoyer et appuyez sur la touche PTT.

activation et désactivation des fonctions PTT

Vous pouvez activer ou désactiver la capacité de votre portatif à envoyer ou recevoir des messages, images et des événements du calendrier.

Vous pouvez activer ou désactiver la capacité de votre portatif à envoyer ou recevoir des informations de Mes infos et de contact.

Emplacement:  > **Gestionnaire PT** > **Config**

- 1 Sélectionnez **PTT oui/non**.
- 2 Cocher ou décocher **Messages**, **Photos** et/ou **Événements**.

PTT une touche

Emplacement:  > **Gestionnaire PT** > **Config** > **PTT une touche**.

PTT une touche permet à votre portatif d'effectuer les opérations suivantes à chaque fois que vous appuyez sur la touche PTT de l'écran d'accueil :

option
Non: Rien ne se produit lorsque vous appuyez sur le bouton PTT de l'écran d'accueil.
Dernier appel: Appeler l'ID privée ou le groupe le plus récent de la liste des appels récents.

option

Assigné Non.: Appeler une ID privée que vous avez assignée. Entrez le numéro à l'aide du clavier ou appuyez sur  sous **Cherch.** Sélectionnez **Contacts**, **Appels récents**, ou **Note**.

Remarque: Si vous entrez un numéro de groupe de conversation, entrez  avant le numéro.

Gestionnaire PT: Aller au Gestionnaire PT. Voir «gestionnaire PT» à la page 36.

Envoyer photo: Aller au premier écran pour envoyer des images. Voir «envoyer des images» à la page 30.

Envoyer évé.: Aller au premier écran pour envoyer un événement du calendrier.

Envoi Mes infos: Aller au premier écran pour envoyer Mes infos. Voir «envoyer Mes Infos» à la page 33.

option

Envoi contact: Aller au premier écran pour envoyer un contact. Voir «envoyer information contact» à la page 34.

gestionnaire PT



Le **Gestionnaire PT** vous permet d'accéder rapidement aux fonctions PTT et aux autres fonctions d'appel privé à partir du menu principal. Vous pouvez aussi régler la fonction Une Touche PTT.

Emplacement:  > Gestionnaire PT

- 1 Sélectionnez **Envoi message**, **Envoyer photo**, **Envoyer évé.**, **Envoi Mes infos**, ou **Envoi contact**. Après avoir choisi l'élément PTT que vous envoyez, sélectionnez un contact et appuyez sur la touche PTT pour envoyer
ou

- 2 Sélectionnez **Config** pour configurer vos **PTT NRapides**, **PTT Mes infos**, **PTT une touche**, ou **PTT oui/non**.

Les de Mike



Votre portatif est doté d'un micronavigateur pouvant utiliser les services Internet sans fil de Mike et les autres outils d'informations actualisées. Vous pouvez visualiser les versions textuelles spécialement conçues des sites Internet d'usage courant, portant sur l'actualité, les sports, la météo, les arts et spectacles, les cours boursiers et d'autres renseignements utiles.

accédez au micronavigateur

La première fois que vous utilisez le micronavigateur, vous devez effectuer une procédure de configuration de sécurité qui prend entre une et trois minutes. Suivez les

directives qui s'affichent à l'écran pour procéder à cette configuration. Cette initialisation ne doit être effectuée que la première fois que vous utilisez le service.



Emplacement:  > 

- 1 Une fois la connexion établie, la page d'accueil (ou la dernière page visitée) s'affiche. Pour accéder à la page d'accueil à partir de n'importe quel autre menu du micronavigateur, appuyez sur .
- 2 Utilisez les touches de navigation  pour afficher et lire le texte additionnel du site visité.



naviguer avec le micronavigateur

Lorsque vous utilisez le micronavigateur, certaines touches de votre portatif ont un comportement différent de celui qu'elles ont

au cours d'un appel téléphonique normal.
Voici les significations de ces touches:

	Touche d'accueil: Appuyez sur cette touche pour revenir à la page d'accueil défaut (la première page affichée quand vous lancez le navigateur). Maintenez enfoncée pendant deux secondes pour fermer le micronavigateur.
	Touche étoile (*)/retour: Appuyez sur cette touche pour revenir à la page précédente.
	Touche 0/Suivant: Appuyez sur cette touche après avoir utilisé la touche Retour pour revenir à la page initiale affichée.

accès au menu Navigateur

- 1 Appuyez sur la touche  et maintenez-la enfoncée pour accéder au menu du navigateur.
- 2 Faites défiler la liste jusqu'à l'option désirée.
- 3 Appuyez sur  sous **Ok** pour initialiser l'option.

option

Quitter navigateur: Ferme le navigateur et retourne à l'écran de veille. Utilisez cette option lorsque vous voulez revenir ultérieurement à la page actuellement affichée, sans avoir à naviguer à nouveau dans toute la structure de menu.

Recharger: Recharge la page Internet sans fil actuellement affichée et actualise les informations en fonction des mises à jour du fournisseur d'informations.

option
Accueil: Vous renvoie à la page d'accueil par défaut, à savoir la première page affichée lorsque vous démarrez le micronavigateur).
Signets: Vous permet d'accéder aux signets que vous avez créés à l'aide de l'option Signets.
Marquer site: Identifie facilement et rapidement les sites que vous aimez visiter à partir de votre micronavigateur.
À propos de Phone.com: Contient des informations sur la version du navigateur de Phone.com intégré à votre portatif.
Options avancées: Les options avancées aident à dépanner les troubles de service de votre navigateur.

fermeture de la session du micronavigateur

À n'importe quel moment de la session, vous pouvez fermer le micronavigateur en appuyant sur la touche  pendant deux secondes pour fermer le micronavigateur.

bluetooth®

Votre portatif prend en charge l'utilisation de casques stéréo sans fil Bluetooth.

Emplacement:  > Bluetooth.

Le menu de connexion Bluetooth contient une option pour rechercher les dispositifs audio.

activez le Bluetooth ou désactivez

Vous pouvez activer ou désactiver la fonction Bluetooth de votre portatifphone. Lorsque la

fonction Bluetooth est activée, votre portable peut communiquer avec d'autres appareils.

Emplacement:  > Bluetooth > Configuration > Marche > Oui.



- 1 Sélectionnez **Nom** si vous désirez attribuer un nom à l'entrée.
- 2 Sélectionnez **Temps rech** pour déterminer la durée pendant laquelle votre portable peut être détecté par d'autres appareils Bluetooth.

Astuce: Vous pouvez désactiver Bluetooth si vous souhaitez prolonger la durée de charge de la batterie ou si vous pénétrez dans un lieu où Bluetooth est interdit.

effectuer une connexion Bluetooth

Raccordez votre portable à un casque Bluetooth

Emplacement:  > Bluetooth > Mains libres > [Trouver dispos].

- 1 Suivez les instructions de votre casque Bluetooth pour qu'il soit configuré pour être détecté.
- 2 Lorsque votre casque Bluetooth est configuré pour être détecté, appuyez sur  sur le casque. Votre portable analyse le casque Bluetooth jusqu'à ce qu'il le trouve. Appuyez sur  lorsque vous voyez le nom du casque Bluetooth sur votre écran.
- 3 Votre portable nécessite la création d'une liaison afin d'être connecté à un casque Bluetooth. Appuyez sur  sous **OUI**

lorsque vous êtes invité à effectuer la liaison avec le casque.

4 Entrez la clé Bluetooth.

Certains appareils Bluetooth sont livrés avec des NIP Bluetooth. Veuillez consulter la documentation de votre appareil Bluetooth pour trouver ce renseignement.

Si un équipement est connecté sans code NIP Bluetooth, consultez le guide d'utilisateur pour définir le code NIP de cet équipement. Pour établir une connexion à cet appareil, entrez le même NIP pour le portatif et l'appareil Bluetooth en question. Par exemple, si vous entrez le NIP 1234 pour l'appareil Bluetooth, entrez le NIP 1234 pour le portatif.

5 Appuyez sur sous **Ok**.

Remarque: Ce combiné propose la fonctionnalité de couplage Bluetooth avec les appareils Motorola compatibles. Si vous

connectez votre appareil à un autre appareil via la fonctionnalité Bluetooth, la broche n'est pas nécessaire.

connectez votre portatif à un autre équipement.

Emplacement:  > Bluetooth > Lien-appareils.



- 1 Sélectionnez l'appareil souhaité à partir de la liste des appareils détectés sur l'écran.
- 2 Créez une liaison si un message vous le demande.

Astuce: Si vous avez été connecté au préalable à un appareil, cet appareil est mémorisé sur votre portatif, ce qui facilite la reconnexion.

utilisation de Bluetooth pendant un appel

Pendant un appel, vous pouvez vous connecter avec les appareils Bluetooth disponibles.

Remarque: Si la liste **Mains libres** ne contient qu'un appareil, votre portatif essaie automatiquement de se connecter à cet appareil.

- 1 Pendant un appel, appuyez sur  > **Utiliser Bluetooth**.
- 2 Appuyez sur  sous **OUI** pour activer Bluetooth.
- 3 Sélectionnez l'appareil audio que vous souhaitez raccorder à partir de la liste de **Mains libres**.

envoi d'informations via Bluetooth

Vous pouvez utiliser votre portatif pour envoyer des entrées de contacts, des événements du calendrier ou des images à un autre appareil Bluetooth.

L'appareil récepteur doit se trouver dans un rayon de 10 mètres de votre portatif pour se raccorder au votre.

Remarque: Les fichiers envoyés ou reçus peuvent atteindre jusqu'à 200 ko.

envoi de contacts

Raccourci: À partir de l'écran d'accueil, appuyez sur  sous **Contacts**.

- 1 Sélectionnez le contact que vous souhaitez envoyer.
- 2 Appuyez sur  > **Envoi par** > **Bluetooth**.

- 3 Appuyez sur  sous **OUI** pour activer Bluetooth.
- 4 Sélectionnez l'appareil vers lequel vous souhaitez transférer les informations du contact.
ou
Recherche de l'appareil en sélectionnant **[Trouver dispos]**.
- 5 Si un message vous le demande, reliez-vous à l'appareil.
Votre portatif se connecte à l'appareil et transfère le contact.

envoi d'un événement du calendrier

Emplacement:  > **Calendrier**

- 1 Sélectionnez l'événement du calendrier que vous souhaitez envoyer.
- 2 Appuyez sur  > **Envoi par** > **Bluetooth**.

Si l'événement que vous sélectionnez se répète, un message vous demande de choisir d'envoyer l'instance sélectionnée ou toutes les instances de l'événement.

Pour envoyer une seule instance sélectionnée de l'événement, sélectionnez **Cet évén.seul**.

ou

Pour envoyer toutes les instances de l'événement, sélectionnez **Répéter évén..**

- 3 Appuyez sur  sous **OUI** pour activer Bluetooth.
- 4 Sélectionnez l'appareil vers lequel vous souhaitez transférer les informations du contact.
ou
Recherche de l'appareil en sélectionnant **[Trouver dispos]**.

- 5 Si un message vous le demande, reliez-vous à l'appareil.

Votre portatif se connecte à l'appareil et transfère l'événement du calendrier.

envoyer des images avec le Bluetooth

Remarque: Vous ne pouvez envoyer que des fichiers audio, et des images à condition qu'ils ne soient pas verrouillés et que leur gestion des droits numériques autorise leur envoi.

Emplacement:  > Mes photos.

- 1 Sélectionnez la photo que vous souhaitez envoyer.
- 2 Appuyez sur  > Envoi par > Bluetooth.
- 3 Sélectionnez l'appareil vers lequel vous souhaitez transférer les informations du contact.

ou

Recherche de l'appareil en sélectionnant **[Trouver dispos]**.

- 4 Si un message vous le demande, reliez-vous à l'appareil.

Votre portatif se connecte à l'appareil et transfère l'événement du calendrier.

fonctions de base

Voir page 1 pour un schéma simplifié du téléphone.

affichage

L'écran d'accueil s'affiche lorsque vous allumez le téléphone. Pour composer un numéro depuis l'écran d'accueil, appuyez sur les touches et 

Remarque: Votre écran d'accueil peut avoir une apparence différente.

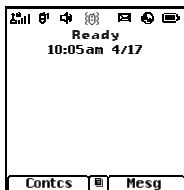



Étiquettes des touches programmables affiche les fonctions actuelles des touches programmables. Pour l'emplacement des touches programmables , voir page 1.

indicateurs d'état

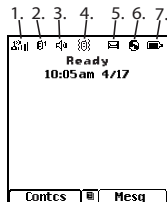
Des indicateurs d'état peuvent s'afficher en haut de l'écran d'accueil:



- 1 Indicateur d'intensité du signal:** Des barres verticales indiquent l'intensité de la connexion au réseau. Vous ne pouvez ni composer ni recevoir d'appels lorsque  ou  sont affichés.
- 2 Ligne téléphonique active:** 1 indique que la ligne téléphonique 1 est prête à réaliser des appels.
- 3 Haut-parleur éteint:** Les sons associés aux appels privés et aux groupes sont réglés pour passer par l'écouteur au lieu du haut-parleur.
- 4 Sonnerie fermée:** Votre téléphone est réglé pour ne pas sonner.
- 5 Indicateur de message:** Est affiché lorsque vous recevez un message texte. 
- 6 Paquets de données:** Votre téléphone est prêt à transférer des paquets de

données ou est en train de transférer des paquets de données.

- 7 Indicateur de charge de la batterie:** Plus la batterie est pleine, plus la batterie est chargée. Rechargez la batterie lorsque votre portatif affiche **Batterie faible**.

entrée de texte

Certaines fonctions vous permettent d'entrer du texte.

Votre téléphone vous permet d'entrer facilement des mots, lettres, ponctuation, et des chiffres en mode d'entrée de texte (par exemple, en ajoutant une entrée à l'annuaire ou en se servant de messagerie texte SMS).

changer le mode d'entrée des caractères:

- 1** Lorsque vous affichez un écran où il est possible d'entrer du texte, appuyez sur

 pour changer le mode d'entrée des caractères.

2 Sélectionnez l'une des options suivantes:

modes d'entrée	
Alpha	Appuyez plusieurs fois sur une touche du clavier pour entrer chaque caractère.
Mot	Entrez des mots à l'aide du système prédictif d'entrée de texte qui vous permet d'entrer des mots en appuyant moins souvent sur les touches.
Symboles	Entrer des symboles.
Numérique	Entrez des nombres en appuyant sur les chiffres du clavier.







Astuce: Quand vous entrez du texte, pressez et maintenez  pour passer en lettres majuscules (**Abc** > **ABC** > **abc**).

mode mot

Mot entrée de texte anglais vous permet d'entrer du texte dans votre portatif en appuyant juste une fois sur une touche pour chaque caractère.

Mot entrée de texte anglais analyse les lettres que vous entrez à l'aide d'une base de données de vocabulaire intuitive et crée un mot qui convient. (Le mot affiché peut changer au cours de la frappe.)

entrez un mot à l'aide de Mot entrée de caractères:

- 1 Sélectionnez le **Mot** mode d'entrée des caractères .
- 2 Appuyez une fois par lettre sur les touches correspondantes pour entrer un mot (par exemple, pour entrer le mot **Jeff**, appuyez sur    ). (Si vous faites une erreur, appuyez sur  sous **Suppr** ou  pour effacer un seul caractère.

Appuyez et maintenez **[⇐]** sous **Suppr** ou **[✖]** pour effacer une entrée complète.)

- 3 Pour accepter un mot et insérer un espace, appuyez sur **[#]**.

mode alpha

entrez les caractères en tapant sur le clavier:

- 1 Sélectionnez le **Alpha** mode.
- 2 Appuyez à plusieurs reprises sur les touches correspondantes jusqu'à ce que la lettre souhaitée apparaisse. (Par exemple, pour entrer le mot **Jeff**, appuyez sur **[5]** une fois, **[3]** deux fois, **[3]** trois fois, et **[3]** trois fois encore. Si vous faites une erreur, appuyez sur **[⇐]** sous **Suppr** pour effacer un seul caractère. Appuyez et maintenez **[⇐]** sous **Suppr** pour effacer une entrée complète.)

Par défaut, la première lettre d'une entrée est en majuscule et les autres lettres sont en minuscules. Après l'entrée d'un caractère, le curseur avance automatiquement jusqu'à l'espace suivant après deux secondes ou lorsque vous entrez un caractère à l'aide d'une touche différente.

Les caractères défilent dans l'ordre suivant:

caractères	
[1]	.?! , @ & ; : " - () ' ¿ ¡ % £ ¥
[2]	A B C 2 Á Ã Ä Å Ç
[3]	D E F 3 É Ê Ë
[4]	G H I 4 Í Ì
[5]	J K L 5
[6]	M N O 6 Ó Ô Õ Ò
[7]	P Q R S 7 ß
[8]	T U V 8 Ú Û Ü Û
[9]	W X Y Z 9

caractères	
	+ - 0 * / \ [] = > < # §
	Espace
	Préc

volume

Appuyez sur les touches augmenter et baisser le volume pour :

- désactiver un avis d'appel entrant
- changez le volume de l'écouteur pendant des appels
- changez le volume de la sonnerie à partir de l'écran d'accueil.

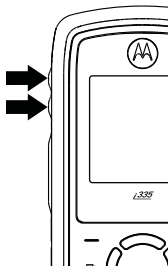

touche de navigation

Appuyez sur la *touche de navigation* en haut, en bas, à gauche ou à droite pour faire défiler les éléments de l'affichage. Quand vous défilez jusqu'à quelque chose, appuyez sur

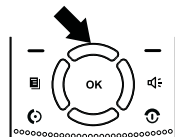

haut-parleur mains libres

Vous pouvez utiliser le haut-parleur mains libres de votre portatif pour effectuer des appels sans le porter à votre oreille.

Pendant un appel appuyez sur la touche haut-parleur pour activer le haut-parleur mains libres.

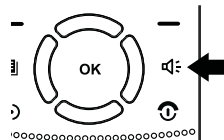

Le haut-parleur mains libres reste activé jusqu'à ce vous pressiez la touche haut-parleur ou que vous mettiez fin à l'appel. Le prochain appel téléphonique redirigera le son vers l'écouteur.

émetteurs-récepteurs

Remarque: Consultez le personnel de la compagnie aérienne pour l'utilisation des *Émetteurs-récepteurs* pendant le vol. Éteignez votre portatif lorsque le personnel de la compagnie aérienne vous le demande.

Émetteurs-récepteurs désactive les fonctions d'appel de votre téléphone lorsque l'utilisation de téléphone sans fil est interdite, mais les autres fonctions de votre téléphone restent disponibles.

Emplacement:  >  > **Avancé** > **Émetteurs** > **Non.**

utilisation de la fonction GPS avec un logiciel de cartographie

Votre téléphone comprend un récepteur GPS très performant qui peut envoyer des informations à un port USB d'un PC, d'un ordinateur portable ou d'un assistant personnel (PDA).

Remarque: Le branchement par port série n'est pas fourni avec votre téléphone. Les applications sur l'appareil hôte qui doivent recevoir les informations d'emplacement GPS par un port série utilisent un port COMM série virtuel.

Les données envoyées à l'appareil hôte sont formatées conformément à la norme NMEA-0183 (National Marine Electronics Association 0183 V3.0). Les phrases suivantes sont donc

prises en charge: GGA, GLL, GSA, GSV, RMC et VTG.

Ce casque n'est pas totalement compatible NMEA-0183 en ce qui concerne la prise en charge de la connectivité électrique RS-422/RS-232 définie dans la norme NMEA-0183. Par conséquent, il ne convient pas pour être utilisé en tant qu'équipement marin NMEA-0183 standard. Il est destiné à être utilisé par des utilisateurs mobiles «terrestres» qui souhaitent activer leurs périphériques informatiques par connexion USB (PC, ordinateur portable, assistant personnel PDA) avec la fonctionnalité GPS du téléphone.

restez connecté

- 1 Ouvrez le connecteur en bas du téléphone en le faisant glisser et

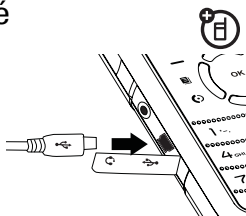

insérez-y un mini-câble USB.

- 2 Insérez l'autre extrémité du mini-câble USB dans le port USB de votre appareil hôte. Un port USB commun virtuel est créé une fois que votre téléphone est répertorié comme appareil de communication USB .
- 3 Vérifiez qu'aucune application de votre appareil hôte n'utilise le port COMM créé. Vous devrez peut-être vérifier le paramétrage du port COMM virtuel créé:
 - **Bits par seconde:** 4800
 - **Bits de données:** 8
 - **Parité:** Aucune
 - **Bits d'arrêt:** 1
 - **Contrôle du flux:** Aucun.
- 4 Démarrez l'application GPS sur votre appareil hôte. Définissez l'application GPS pour qu'elle accepte les données

formatées NMEA-0183 à partir du port COMM virtuel créé.

- 5 Définissez votre téléphone pour commencer l'envoi des informations d'emplacement formaté NMEA-0183.

Emplacement:  > GPS > Interface > NMEA non > USB.

Votre téléphone envoie maintenant les données d'emplacement GPS formatées NMEA-0183 à votre appareil hôte USB.

Pour que votre téléphone n'envoie plus de données d'emplacement:

Emplacement:  > GPS > Interface > NMEA non > Non.

Remarque: Chaque fois que votre téléphone est éteint, l'option NMEA OUT (SORTIE NMEA) est automatiquement définie sur Off (Désactivée) et vous devez la redémarrer manuellement à l'aide des sélections de menu ci-dessus.

Votre appareil hôte USB fournit généralement l'alimentation (5V, jusqu'à 500mA) à votre téléphone via le mini-câble USB. Par conséquent, aucune autre alimentation n'est nécessaire. Cependant, certains ordinateurs portables peuvent nécessiter une alimentation CA/CC externe pour pouvoir alimenter correctement le téléphone en capacité de chargement de 500mA.

appels

Pour effectuer et répondre à des appels, voir page 16.

appels récents

La liste des **Appels récents** comprend les informations associées aux appels que vous avez passés et reçus ainsi que les avis d'appel que vous avez reçus.

Lorsque vous envoyez ou recevez des appels privés, la liste des **Appels récents** comprend les éléments PTT suivants pour ces appels:

- Photos
- Événements
- Mes infos
- Contacts

La liste des appels récents affiche jusqu'à 20 des appels et avis d'appel les plus récents.

Emplacement:  > **Appels récents.**



Astuce: Vous pouvez aussi accéder à la liste des appels récents en appuyant en bas sur la touche de navigation .

- 1 Faites défiler la liste.
- 2 Surlignez l'élément que vous voulez consulter ou l'action que vous voulez effectuer.
- 3 Pour obtenir plus de détails sur l'élément appuyez sur .

enregistrer un élément des appels récents dans les contacts

Les appels téléphoniques, les appels privés, Mes infos reçus d'autres téléphones ou les contacts peuvent être enregistrés dans la liste Contacts depuis la liste Appels récents.

Emplacement:  > **Appels récents.**

- 1 Faites défiler la liste jusqu'à l'élément que vous souhaitez enregistrer.
- 2 Appuyez sur  sous **Sauveg** pour enregistrer les informations sous la forme d'une nouvelle entrée dans la liste Contacts.
ou
- 3 Si **Sauveg** n'est pas l'une de vos options, appuyez sur  > **Màj contacts**. Et sélectionnez le contact que vous souhaitez mettre à jour.

- 4 Appuyez sur  sous **Fin** pour enregistrer vos changements.

recomposition



Pour recomposer votre dernier appel sortant, appuyez sur  et maintenez-la enfoncée ou appuyez sur la touche PTT s'il s'agissait d'un appel privé.

nom vocal

Vous pouvez effectuer des appels en énonçant des commandes à votre portatif si vous avez auparavant assigné un nom vocal à vos contacts.

assigner des noms aux contacts:

- 1 Appuyez sur  sous **Contacts** et sélectionnez **[Nv contact]**.

- 2 Assignez un nom, un numéro de téléphone et sélectionnez **[Option]**.
- 3 Sélectionnez **Nom vocal** et suivez l'invite pour enregistrer le nom vocal.
- 4 Appuyez sur  sous **Préc** et  sous **Fin** pour enregistrer l'entrée.

effectuer un appel en utilisant la commande vocale:

- 1 Depuis l'écran d'accueil, appuyez et maintenez la touche haut-parleur  jusqu'à ce qu'on vous invite à dire le nom vocal.
- 2 Le portatif effectue l'appel automatiquement.





ID appelant

L'ID de l'appelant permet d'identifier un appelant avant de répondre au téléphone en affichant le numéro de l'appel



entrant. Si vous ne souhaitez pas que votre numéro soit affiché lorsque vous effectuez un appel, suivez simplement cette procédure facile.

Pour empêcher votre numéro de téléphone d'être affiché pour un appel sortant spécifique:

- 1 Appuyez sur   .
- 2 Composez le numéro de téléphone que vous voulez appeler.
- 3 Appuyez sur .

Pour bloquer votre numéro de façon permanente, appelez le service à la clientèle TELUS.

renvoi d'appel

La fonction de renvoi d'appel envoie des appels aux numéros de téléphone que vous spécifiez. Vous pouvez renvoyer des appels à un numéro ou renvoyer des appels manqués

à différents numéros en fonction de la raison pour laquelle vous n'avez pas pris l'appel. Le renvoi d'appel des lignes téléphoniques 1 et 2 peut être défini indépendamment.

Emplacement:  > **Renvoi d'appel.**

- 1 Pour renvoyer tous les appels sélectionnez **Tous appels** et sélectionnez **À :** pour entrer le numéro pour lequel vous voulez renvoyer tous vos appels.
ou
- 2 Vous pouvez spécifier un numéro de réacheminement pour chaque type d'appel manqué en sélectionnant **Détaillé** et les options suivantes:

option
Si occupé: Lorsque votre appareil est en cours d'appel ou en transfert de données.
Si sans répons: Lorsque vous ne répondez pas dans les 4 premières sonneries.

option
Si injoignable: Lorsque votre portatif est hors portée de la zone de service ou hors tension.

appels d'urgence

TELUS programme un ou plusieurs numéros d'urgence que vous pouvez appeler en toutes circonstances, même si votre portatif est verrouillé ou si la carte SIM n'est pas introduite.

Remarque: Les numéros d'urgence varient en fonction du pays. Les numéros d'urgence préprogrammés dans votre portatif peuvent ne pas fonctionner partout et quelquefois un appel d'urgence ne peut pas être effectué à cause de problèmes du réseau, de l'environnement ou d'interférences.

Votre portatif prend en charge les appels d'urgence. Les appels téléphoniques d'urgence peuvent être passés même quand votre carte SIM est bloquée ou qu'elle n'est pas insérée dans le portatif.

Composez le 911 ou le numéro d'urgence local pour être raccordé au centre de réponse. Vous devez mettre fin à l'appel en cours avant de composer un appel d'urgence.

Quand vous passez un appel d'urgence, la fonction GPS de votre portatif peut aider le personnel du service d'urgence à vous repérer si vous vous trouvez dans un endroit où l'antenne de votre portatif a établi une grande étendue dégagée de ciel et que votre centre de réponse est équipé pour traiter ce type de données. À cause des limites de cette fonction, prenez toujours la précaution de donner les meilleurs renseignements que vous avez sur l'endroit où vous vous trouvez

au centre de réponse d'urgence lorsque vous passez un appel d'urgence.

Remarque: Vous ne pouvez pas passer des appels d'urgence lorsque le clavier est verrouillé.

Remarque: Si vous n'êtes pas enregistré sur le réseau, les appels d'urgence ne peuvent pas être passés lorsque votre carte SIM est insérée dans le portatif.

appels internationaux



Si votre service téléphonique comprend la composition d'appels internationaux, appuyez sur 0 et maintenez-le enfoncé pour insérer le code d'accès international local (indiqué par un +). Puis, à appuyer sur les touches du clavier pour composer le code du pays et le numéro de téléphone.

Vous pouvez également activer la numérotation d'un préfixe prédéfini au numéro composé en utilisant la numérotation **Préfixe**.

Emplacement:  > Réglages > Appels tél. > Préfixe.

- 1 Sélectionnez **Préfixe** et réglez-le sur **Oui**.
- 2 Sélectionnez **Numéro** et ajoutez le numéro de préfixe de votre choix.



Lorsque l'écran **Préfixe** la fonction est réglée sur **Oui**, le préfixe prédéterminé est inséré devant le numéro que vous composez.

Sauf que le numéro est précédé de "*", "00", "011" ou le numéro contient "+".

Remarque: Vous pouvez aussi utiliser **Préfixe** temporairement quand la fonction est réglée sur **Non**. Par exemple, entrez le numéro de téléphone depuis l'écran d'accueil et appuyez sur  > **Ajouter préfixe**. Le préfixe temporaire sera inséré aux numéros que vous composez.

composition abrégée

Chaque numéro de téléphone mémorisé dans la liste des contacts a un numéro de composition abrégée que vous pouvez entrer au lieu de composer le numéro complet.

- 1 À partir de l'écran d'accueil, utilisez le clavier pour entrer le numéro de composition abrégée associé au numéro que vous voulez appeler
- 2 Appuyez sur .
- 3 Appuyez sur .

composition turbo

Les neuf premières entrées de vos contacts sont programmées pour une composition turbo. Ils peuvent être appelés en maintenant enfoncé le numéro de composition rapide (1 à 9).



message vocal

Remarque: Pour recevoir la messagerie vocale, vous devez d'abord configurer un compte de messagerie vocale avec TELUS.



recevoir un message

Lorsque vous recevez un message de la messagerie vocale, **Nouveau message vocal** s'affiche à l'écran.

- Pour appeler le système de messagerie vocale TELUS et écouter les messages, appuyez sur  sous **Appel**.
- Pour rejeter la notification des messages appuyez sur , ou  sous **Préc.**

Si l'appelant laisse un message, l'icône  apparaît sur l'afficheur pour vous indiquer que vous avez un nouveau message.

messagerie vocale avancée et télécopie

La messagerie vocale évoluée avec fonction de télécopie de Mike vous permet de recevoir des télécopies directement sur votre appareil et de les mémoriser avec vos messages vocaux jusqu'à ce que vous soyez prêt à les imprimer. Suivez les instructions de la messagerie vocale pour imprimer vos télécopies sur n'importe quel télécopieur. Cette fonction assure confidentialité et convenance et élimine le recours à une ligne distincte pour les télécopies.

Lorsque vous vous abonnez à la messagerie vocale évoluée Mike avec fonctions de télécopie, vous recevez un numéro de télécopieur de votre point



d'activation de la fonction. Si vous n'avez pas reçu un numéro de télécopieur, contactez le détaillant de TELUS le plus près de votre domicile ou appeler le Service aux clients de TELUS.



Visitez www.telusmobilite.com pour des renseignements détaillés sur les services de messagerie vocale de TELUS.

indicateur de réception de télécopie

Votre portatif est muni d'un indicateur de réception de télécopie qui vous avise de l'arrivée d'une télécopie par la fonction de messagerie vocale évoluée.

Shortcut: À partir de l'écran d'accueil, appuyez sur  sous **Msg** > **FaxMail**.

Quand vous recevez un nouveau message de télécopie, Nouv. FaxMail apparaît sur l'afficheur.

Votre portatif émet le son d'avertissement jusqu'à ce que vous appuyiez sur  sous **Appel** ou  sous **Quitter**.

avis Net

Lorsque vous recevez un **Avis Web**, une notification apparaît sur l'afficheur.

Quand vous ignorez l'avis, l'icône  apparaît sur l'afficheur, vous rappelant que vous avez un nouveau message.

fonction En Direct^{ED}

La fonction *En Direct* permet les communications directes bidirectionnelles, portatif à portatif entre deux ou plusieurs portatifs abonnés au service En Direct. Vous pouvez passer et recevoir des appels En Direct même quand le service réseau n'est pas accessible. Vous pouvez parler à tout

interlocuteur sur votre code et votre canal dans votre portée.

Remarque: La portée varie selon le terrain, les constructions et les conditions atmosphériques.

Le Service En Direct vous permet d'utiliser en mode code ou privé jusqu'à dix canaux pour communiquer avec des radios autonomes équipées de service En Direct.

Remarque: Le Service En Direct n'est pas compatible avec les anciens produits FRS.

Les fonctions et les éléments du menu suivants ne sont pas accessibles en mode En Direct:

- Appels téléphoniques sur réseau
- Appels privés sur réseau
- Transmission de données
- Avis de message entrant

- Tonalités de sonnerie musicales
- Renvoi d'appel
- Messages
- Compteurs d'appels
- Avis d'appel
- Mémos vocaux

réglez votre téléphone sur la fonction En Direct

Emplacement:  > En Direct > Aller à ED.

Après quelques secondes, l'**En Direct** écran de veille apparaît. Le canal que vous avez choisi apparaît sur la première ligne de l'écran, le code que vous avez choisi sur la deuxième ligne et **ED prêt** apparaît juste sous les touches programmables.

Remarque: Quand vous passez du réseau au **En Direct**, le dernier canal et le code que vous

avez choisis apparaissent sur l' **En Direct** écran de veille.

Quand vous êtes en mode **En Direct**, cette icône  apparaît sur l'écran, indiquant qu'il n'y a pas de signal réseau et **En Direct** est actif.

Les portatifs utilisés en mode En Direct doivent être séparés d'au moins 2 mètres pour obtenir des performance optimales et améliorer la portée de transmission.

quitter En Direct

Emplacement:  > Options ED > Quitter ED.

Le message suivant s'affiche: **Transfert au réseau en cours. Patientez.** Après quelques secondes, l'écran de veille du réseau apparaît.

canaux et codes

Votre portatif dispose de 10 canaux et de 15 codes.



Les canaux sont divisés en jeux de fréquence qui vous permettent de passer et de recevoir des appels En Direct. D'autres interlocuteurs peuvent également utiliser le même canal.

Les codes aident à réduire les interférences en provenance des messages non désirés et d'autres perturbations quand vous vous trouvez sur le même canal que d'autres utilisateurs.



Pour établir une conversation, tous les différents interlocuteurs doivent être sur le même canal et le même code. Pour des appels privés du service En Direct, la personne que vous appelez doit être en mode En Direct et réglée sur le même canal afin qu'elle puisse recevoir votre appel.

Remarque: Lorsque vous passez un appel code, toutes les personnes qui se trouvent votre code et votre canal entendent votre conversation.

définir un canal

- 1 À partir de l'écran de veille En Direct, appuyez sur  sous **Modifier**.
- 2 Faites défiler la liste jusqu'à **Canal** et appuyez sur  sous **Modifier**.
- 3 Choisissez un canal de 1 à 10.
- 4 Une fois terminé, appuyez sur  sous **Préc** pour revenir à l'écran de veille En Direct .

sélectionnez un code

- 1 À partir de l'écran de veille En Direct, appuyez sur sous **Modifier**  sous **Modifier**.
- 2 Faites défiler la liste jusqu'à **Code** et appuyez sur  sous **Modifier**.

- 3 Choisissez un code de 1 à 15 ou l'une des options suivantes:

option

Recev tout: Vous pouvez régler votre portatif pour recevoir des transmissions En Direct provenant de tout portatif réglé sur le même canal, indépendamment du code (1 à 15). Quand vous recevez des transmissions avec le code réglé à **Recev tout**, l'affichage change, passant de **Recev tout** au code sur lequel la transmission a été reçue.

Astuce: Vous pouvez répondre à un appel entrant dans les 6 secondes suivant l'émission du bref bip de fin, en appuyant sur la touche PTT.

Remarque: Vous ne pouvez pas initialiser un appel code quand le code est réglé sur **Recev tout**. Si vous appuyez sur la touche PTT alors que le code est réglé sur **Recev tout**, vous recevrez un message d'erreur.

option

Privé uniquement: Vous pouvez avoir une conversation privée avec une autre personne en utilisant le service En Direct. Quand vous êtes en appel privé avec le service En Direct, la conversation ne peut être entendue que par votre interlocuteur et vous-même. Afin de pouvoir passer un Appel privé En Direct, vous devez utiliser le Numéro de Téléphone Personnel (PTN) correct de 10 chiffres de la personne que vous appelez. La personne que vous appelez doit être en mode En Direct et réglée sur le même canal que le vôtre afin de pouvoir recevoir votre appel.

Remarque: Vous recevrez un message d'erreur, si le numéro de téléphone personnel n'est pas valide, ou si la personne que vous essayez de joindre n'est pas en mode En Direct ou si le portatif de la personne que vous essayez de joindre est réglé sur un canal différent ou est en dehors de portée.

- 4 Une fois terminé, appuyez sur  sous **Préc** pour revenir à l'écran de veille En Direct .

passer et recevoir des appels code avec le service En Direct

Pour passer des appels code avec le service En Direct:

- 1 Appuyez sur la touche PTT et maintenez-la enfoncée. **Envoyer ED** apparaît sur la première ligne de l'afficheur. Vous pouvez parler dès que votre portatif émet la tonalité du service En Direct.
- 2 Relâchez la touche PTT pour écouter.

Remarque: La tonalité émise par votre portatif quand vous utilisez le service En Direct est 4 bips. Le son est différent de la tonalité standard émise pour les appels privés et de groupe du réseau.

Vous pouvez recevoir un message d'erreur, s'il n'y a personne sur votre canal ou si votre code ou si vous êtes en dehors de la portée.

Quand vous recevez un appel code en utilisant le service En Direct, **Recevoir** apparaît sur la première ligne de l'afficheur.

Remarque: Vous pouvez interrompre à tout moment un appel entrant du service En Direct en appuyant sur .

effectuer un appel privé avec le service En Direct

- 1 Entrez le numéro de téléphone personnel à 10 chiffres de la personne que vous voulez appeler sur votre canal, ou appuyez sur  sous **Contacts** et sélectionnez un contact, ou allez à un numéro dans la liste des appels récents.

- 2 Appuyez sur la touche PTT et maintenez-la enfoncée. Vous pouvez parler dès que votre portatif émet la tonalité du service En Direct.

- 3 Relâchez la touche PTT pour écouter.

Le numéro ou le nom de la personne que vous appelez apparaît sur la première ligne de l'afficheur.

recevoir un appel privé avec le service En Direct

- 1 Le numéro ou le nom de l'appelant apparaît sur la première ligne de l'afficheur.
- 2 Vous pouvez répondre dans les 6 secondes en appuyant simplement sur la touche PTT.

terminer un appel privé avec le service En Direct

Un appel privé avec le service En Direct se termine si aucune communication n'est établie dans les 6 secondes.

Remarque: Un appel privé En Direct peut être interrompu pendant le délai d'inactivité de 6 seconde par un autre appel code ou un autre appel privé.

passer un appel d'urgence en mode En direct

Si vous essayez de passer un appel d'urgence au 911 en mode En Direct, votre portatif sort automatiquement du mode En Direct et essaie de détecter un signal du service réseau.

Remarque: Si vous êtes à l'extérieur de la couverture du réseau, votre portatif ne peut pas passer d'appel cellulaire d'urgence au

911. Pour ce faire, vous devez revenir à une zone de couverture du réseau.

Vous devez attendre que le portatif se reconnecte au réseau avant d'essayer de passer un appel cellulaire d'urgence au 911.

configuration des options

La configuration des options du service En Direct s'effectue dans l'écran ED Options en modes réseau et En Direct.

accéder à la configuration des options en mode réseau

Emplacement:  > En Direct > Configuration.

accéder à la configuration des options en mode En Direct

Emplacement:  > Options ED > Configuration.

Les options suivantes deviennent disponibles:

option

Lancer direct

Démarrer directement en mode En Direct quand vous sélectionnez En Direct dans le menu principal. If **Lancer direct** est réglé sur **Oui**, vous ne verrez pas **Options ED** quand vous sélectionnez **En Direct** dans le menu principal. Pour accéder à la configuration des options, **Lancer direct** doit être réglée à **Non**. Ou vous pouvez accéder à la configuration des options tout en étant en mode En Direct en appuyant sur m et en sélectionnant **Options ED**.

option

Tonalité d'état

Vous êtes averti régulièrement par une tonalité quand vous êtes en **En Direct** mode. Vous pouvez sélectionner la fréquence à laquelle vous souhaitez être averti que vous êtes en **En Direct** mode. Sélectionnez parmi 30 minutes, **1**, **2**, **3** ou **4 heures**.

personnalisation

tonalités de sonnerie

Pour régler la tonalité de sonnerie que votre portatif émet quand vous recevez des appels téléphoniques, des avis d'appel, des avis de message, des photos envoyées en utilisant la fonction Envoi via PTT ou des rappels d'événements du calendrier:



Remarque: Seules les sonneries stockées dans la mémoire de votre portatif sont disponibles dans la liste des sonneries. Pour assigner une tonalité stockée sur une carte mémoire introduite dans le logement de la carte mémoire de votre portatif, vous devez accéder à la médiathèque. Les sonneries achetées ou reçues de TELUS peuvent être affectées en tant que sonneries. D'autres

fichiers audio peuvent ne pas être pris en charge en tant que sonneries..

Emplacement:  > Tonalités son

- 1 Assurez-vous que **Vibre tout** est réglé sur **Non**.
 - 2 Faites défiler la liste des tonalités de sonnerie et sélectionnez celle que vous désirez attribuer. **Vibrer** règle votre portatif pour qu'il vibre au lieu d'émettre un son; **Muet** règle votre portatif pour qu'il ne vibre pas et n'émette aucun son.
- Astuce:** Mettez en évidence une tonalité de sonnerie pour l'écouter.
- 3 Sélectionnez les fonctions auxquelles vous voulez attribuer la sonnerie.

- 4 Une fois que vous avez terminé, appuyez sur **Fin**.

Remarque: Cette icône  apparaît sur l'écran si vous réglez votre portatif sur **Muet**. Cette icône  apparaît sur l'écran si vous réglez votre portatif sur **Vibre tout**.

réglage de votre portatif sur vibration

Configurez votre portatif: vibre au lieu d'émettre un son quand vous recevez des appels téléphoniques, des appels privés, des appels de groupes, des avis d'appel, des avis de messages, des photos envoyées en utilisant Envoi via PTT et des rappels du calendrier.

Emplacement:  > **Tonalités son** > **Vibre tout** > **Oui**.

Pour régler votre portatif sur qu'il vibre au lieu d'émettre un son pour certaines fonctions mais pas pour d'autres:

Emplacement:  > **Tonalités son**

- 1 Assurez-vous que **Vibre tout** est réglé sur **Non**.
- 2 Sélectionnez **Vibrer** dans la liste des sonneries.
- 3 Sélectionnez les fonctions pour lesquelles vous ne souhaitez pas de son.
- 4 Une fois que vous avez terminé, appuyez sur  sous **Fin**.

papier peint

Réglez une photo ou une image comme papier peint (arrière-plan) pour l'écran d'accueil ou tous les écrans de menu de votre portatif.

Emplacement:  > Réglages > Afficher/Info
> Papier peint > Papier peint.

Pour sélectionner une image comme papier peint, faites défiler la liste des photos et appuyez sur  pour sélectionner la photo de votre choix.



Remarque: Vous pouvez régler le papier peint pour qu'il change automatiquement après un certain temps en activant la fonction **Autocycle** située dans le menu du papier peint.

rétroéclairage

Réglez la période pendant de l'affichage et du logiciel d'application java. le rétroéclairage reste allumé, ou éteignez la fonction rétroéclairage pour prolonger l'autonomie.

Emplacement:  > Réglages > Afficher/Info
> Rétroécl

calendrier

Emplacement:  > Calendrier >  > Configuration

Vous pouvez afficher ou changer ces options:

option
Affic. démar.: Définit la vue d'affichage du calendrier (vue jour, semaine ou mois) lorsque vous l'ouvrez.
Début quo.: Définit le début de votre journée. Il s'agit de la première heure du jour qui est affichée dans une vue semaine avec une vue jour sur 12 heures.
Effacer après: Définit le délai avant que le Calendrier ne supprime un événement après qu'il a eu lieu.

option
Décal hor: Vous permet de décaler les heures de tous les événements du calendrier. Cette option est pratique pour les décalages de fuseau horaire lors des voyages.
Arrêt avis: Contrôle la durée de la sonnerie quand vous recevez un avis de message, un avis d'appel ou un rappel du calendrier.
Horloge: Détermine si l'heure et la date apparaissent sur l'écran d'accueil; définit le format de l'heure et de la date.

cache ou affiche les informations de localisation



Votre portatif est équipé d'une fonction de localisation à utiliser conjointement avec les

services utilisant la localisation qui pourraient être disponibles dans l'avenir.

La fonction de localisation permet au réseau de déterminer votre position. Éteindre Emplacement cachera votre emplacement de tous excepté de votre centre local d'urgence.

Remarque: Activer la localisation permet au réseau de déterminer votre position grâce à la technologie GPS, ce qui rend certains services et applications plus faciles à utiliser. Désactiver la localisation désactive la fonction de localisation du GPS pour tout à l'exception du 911, mais elle ne cache pas votre localisation déterminée par le site cellulaire qui dessert votre appel. Aucun service ni application ne peut utiliser votre localisation sans votre demande ou autorisation. Le 911 GPS amélioré n'est pas disponible dans toutes les zones.



réglez vos options de protection de la vie privée





Emplacement:  > GPS > Confidentialité

Sélectionnez **Restreint**, **Non restreint**, or **Demander accès**.

autres fonctions

appel avancé









fonction	
appel en attente	<p>Pour accepter le second appel et placer le second appel en garde, appuyez sur  sous OUI.</p> <p>Pour accepter le second appel et mettre fin à l'appel actif, appuyez sur .</p> <p>Votre portatif sonne pour que vous répondiez au second appel.</p>

fonction	
appels à 3 voies	<p>Effectuez ou recevez un appel puis appuyez sur  > à trois. Entrez le second numéro de téléphone, puis appuyez sur  et  sous Joindre.</p> <p>Pour entrer rapidement le numéro, appuyez sur  pour afficher le menu de composition.</p> <p>Vous ne pouvez pas effectuer d'autres appels quand vous participez à une conférence à trois, même si l'un de vos correspondant se déconnecte de l'appel à trois.</p>

contacts

fonction	
modifier/ supprimer entrée de contact	Appuyez sur  sous Contacts . Sélectionnez un contact et appuyez sur  > Modifier . Modifiez le contenu actuel et appuyez sur  sous Fin .
réglez la sonnerie d'un ID	Appuyez sur  sous Contacts . Sélectionnez un contact et appuyez sur  > Modifier > Sonnerie . Sélectionnez la sonnerie désirée puis appuyez sur  sous Préc , et  sous Fin .

calendrier

fonction	
créez des événements dans le calendrier	Pour créer un nouvel événement dans le calendrier, appuyez sur  >  > [Nouv. évén.].
voir événement du calendrier	Pour voir un événement du calendrier, appuyez sur  >  >  à gauche ou à droite pour voir le jour et  en haut ou en bas pour voir les événements.
Rappel d'événement	Lorsqu'un rappel d'événement se produit, appuyez sur  sous Affiche . Appuyez sur  sous Préc pour fermer le rappel.

fonction

réception d'événements du calendrier via PTT

Pour afficher les informations pendant un appel privé, appuyez sur .

Les 5 événements les plus récents reçus d'une ID privée sont enregistrés avec elle dans la liste des appels récents.

Pour enregistrer des événements dans le calendrier, appuyez sur  sous **Sauveg** tout en affichant l'événement que vous souhaitez enregistrer.

GPS

Pour améliorer les performances GPS:

- Restez à l'extérieur, dans un endroit dégagé,
- écartez-vous des autres appareils électriques ou électroniques
- Restez au même endroit.
- Évitez de toucher l'antenne avec vos mains.

fonction

voir l'emplacement approximatif

Pour voir où vous êtes actuellement, appuyez sur  > **GPS** > **Position**.

Faites défiler la liste pour afficher tout l'écran.

Pour recalculer la position appuyez sur **Rafraî.** Cela peut prendre plusieurs minutes.

fonction

réglez vos options de protection de la vie privée

Pour régler le niveau de vie privée du système GPS, appuyez sur  > **GPS** > **Confidentialité**.

Si votre fonction de sécurité NIP GPS est activée, entrez votre NIP GPS et sélectionnez l'option de vie privée que vous souhaitez.

fonction

modifier votre NIP GPS

Remarque: Votre code PIN GPS par défaut est 0000.

Pour modifier votre NIP GPS, appuyez sur  > **Réglages** > **Sécurité** > **Chg mot passe** > **NIP GPS**.

Entrez le NIP GPS actuel et le nouveau NIP GPS de 4 à 8 chiffres. Ré-entrez le nouveau NIP GPS ayant de 4 à 8 chiffres pour confirmer.



maines libres

Remarque: L'utilisation de portatif sans fil pendant la conduite peut entraîner des distractions. Interrompez l'appel si vous ne pouvez pas vous concentrer sur la conduite. De plus, l'utilisation d'appareils sans fil et de leurs accessoires peut être interdite ou restreinte dans certaines zones. Conformez-vous toujours aux lois et règlements concernant l'utilisation de ces produits

fonction	
haut-parleur du portatif	Pour activer le haut-parleur du portatif pendant que vous conduisez appuyez et maintenez enfoncée la touche du haut-parleur  .

fonction	
réponse automatique	Pour répondre automatiquement aux appels lorsque vous êtes raccordé à un kit pour voiture ou au casque, appuyez sur  > Réglages > Appels tél. > Rép auto. Sélectionnez le nombre de sonneries avant de répondre.

personnalisez

fonction	
langue	Pour définir la langue de votre menu, appuyez sur  > Réglages > Afficher/Info > Langue .
durée du rétroéclairage	Pour sélectionner la durée du rétroéclairage de l'afficheur et du clavier, appuyez sur  > Réglages > Afficher/Info > Rétroécl.
style du menu	Pour afficher le menu principal sous la forme d'icônes ou de listes textuels, appuyez sur  > Réglages > Afficher/Info > Menu Afficher .

fonction

affichage de l'horloge Pour afficher l'horloge sur l'écran de votre portatif, appuyez sur  > **Réglages** > **Afficher/Info** > **Horloge** > **Affichage** > **Oui**.

applications pc

fonction

autres applications d'ordinateur Pour une liste complète des applications d'ordinateur visitez www.motorola.com/iden

AST



fonction	
activez la fonctionnalité AST	À partir de l'écran d'accueil, appuyez sur > Réglages > Appels tél. > ATS > Téléscrip > Oui.
choisissez le mode AST	À partir de l'écran d'accueil, appuyez sur > Réglages > Appels tél. > ATS > Type. Sélectionnez parmi ATS , VCO ou HCO .
changez le débit en bauds des appels ATS	À partir de l'écran d'accueil, appuyez sur > Réglages > Appels tél. > ATS > Baud. Sélectionnez 45,45 ou 50,00
changez le mode AST pendant un appel	Pendant un appel AST, appuyez sur > Config appel > ATS > Type. Sélectionnez parmi ATS , VCO or HCO .

sécurité

fonction	
verrouillage du portatif	Pour verrouiller le portatif, appuyez sur > Réglages > Sécurité > Verrou tél. > Verrouiller mnt ou Verrou auto.
verrouillage du clavier	Pour verrouiller le clavier, appuyez sur > Réglages > Sécurité > Bloquer clavier > Verrouiller mnt ou Verrou auto Raccourci: Pour verrouiller le clavier, appuyez sur >
activer le NIP de la carte SIM	Pour activer le NIP SIM, appuyez sur > Réglages > Sécurité > NIP SIM > Oui.
changer le NIP SIM	Pour changer le NIP SIM, appuyez sur > Réglages > Sécurité > Chg mot passe > NIP SIM.

Remarque: Vous pouvez effectuer des appels d'urgence sur un portatif verrouillé (voir page 56). Un portatif verrouillé sonne ou vibre encore lorsqu'un appel ou un message arrive, mais vous devez le déverrouiller pour répondre.



MOTOROLA

Informations légales et concernant la sécurité

Consignes de sécurité et informations générales

Cette section contient des informations importantes pour une utilisation efficace et en toute sécurité de votre appareil mobile. Veuillez lire ces consignes avant d'utiliser le portatif à multiservice intégré.*

Exposition à une énergie sous forme de fréquences radio (FR)

Votre portatif contient un émetteur et un récepteur. Lorsqu'il est en marche, il reçoit et émet de l'énergie radioélectrique. Lorsque vous communiquez avec votre portatif, le système qui gère votre appel contrôle le niveau de puissance auquel votre portatif émet.

Votre portatif Motorola est conçu conformément aux exigences légales de votre pays concernant l'exposition des êtres humains aux énergies radioélectriques.

Fréquence de la radio portative

Utilisation d'un produit

téléphonique et exposition à l'énergie électromagnétique

Votre téléphone portatif de Motorola a été conçu en conformité aux normes et directives suivantes établies par les organismes nationaux et internationaux, relatives à l'exposition des êtres humains à l'énergie électromagnétique de fréquence radio:

- Federal Communications Commission des États-Unis, Code des lois fédérales; 47 CFR partie 2 sous-partie J.
- American National Standards Institute (ANSI)/Institute of Electrical and Electronics Engineers (IEEE). C95. 1-1992.
- Institute of Electrical and Electronics Engineers (IEEE). C95. 1-Édition 2005.*
- International Commission on Non-Ionizing Radiation Protection (ICNIRP) 1998.
- Ministère de la Santé (Canada). Code de sécurité 6. Limites de l'exposition humaine aux champs de

* Les informations fournies dans ce document sont des informations générales concernant la sécurité dans les guides d'utilisation publiés avant le 1er mai 2006.

- Australian Communications Authority Radiocommunications (Electromagnetic Radiation - Human Exposure) Norme 2003.
- ANATEL, Brasil Regulatory Authority, Résolution 303 (2 juillet 2002) «Régulation de la limite de l'exposition aux champs électriques, magnétiques et électroniques sur

Précautions d'utilisation

Pour assurer des performances radio optimales et en vue de s'assurer que l'exposition humaine aux fréquences radioélectriques n'excède pas les recommandations des normes appropriées, suivez toujours ces instructions et précautions :

Fonctionnement du téléphone

Lorsque vous passez ou recevez un appel, tenez votre produit téléphonique comme si vous teniez un téléphone ordinaire. **Parlez directement dans le microphone.**

Communication bi-directionnelle

Ce produit téléphonique de Motorola a été conçu en conformité avec les normes et directives établies par les organismes nationaux et internationaux, relatives à l'exposition des êtres humains à l'énergie électromagnétique de fréquence radio, lorsque le produit fonctionne en mode bidirectionnel (au visage ou à l'abdomen quand un accessoire audio est utilisé) aux facteurs d'utilisation jusqu'à 50 % parler/50 % écouter.

Transmission ne dépassant pas le facteur nominal de 50% du temps. Pour émettre (parler), appuyez sur la touche PTT. Pour recevoir des appels, relâchez la touche PTT. Le facteur de transmission de 50 % ou moins du temps est important parce que ce produit téléphonique de l'énergie mesurable de HF seulement lors de la transmission (en termes de mesure pour la conformité de norme).

Lorsque vous utilisez votre produit téléphonique comme un produit téléphonique bidirectionnel traditionnel, **tenez-le en position verticale, avec le microphone à 2,5 cm à 5 cm de vos lèvres.**



Si vous portez un portatif émettant des fréquences radio sur vous lors d'une transmission, utilisez-le toujours avec une agrafe, un étui ou un harnais de transport approuvé par Motorola pour ce produit. Lorsque vous n'utilisez pas un accessoire de port sur soi fourni ou approuvé par Motorola et que vous n'utilisez pas le produit téléphonique dans les positions d'utilisation prévues : sur le côté de la tête en mode téléphone ou devant le visage en mode -radio-bi-directionnelle ou si vous portez votre appareil accroché à un cordon passé au cou, laissez une distance d'au moins 2,5 cm (1 po) avec votre corps lors de l'émission.

Accessoires approuvés

Pour obtenir une liste des accessoires approuvés par Motorola, composez le 11-800-453-0920 ou visitez notre site Web au www.motorola.com/iden.

Interférence/Compatibilité des énergies radioélectriques

Presque tous les appareils électroniques sont sujets à des interférences d'énergie radioélectrique de sources externes si la conception ou la protection sont inappropriées ou sinon configurés pour une compatibilité avec l'énergie radioélectrique. Dans certaines circonstances votre portatif peut produire des interférences avec d'autres appareils.

Suivez les instructions afin d'éviter les problèmes liés aux interférences

Éteignez votre produit téléphonique dans les endroits où on vous avise de le faire.

Dans un avion, éteignez votre produit téléphonique à chaque fois que le personnel vous le demande. Si votre produit téléphonique est doté d'un mode avion ou d'une fonction similaire, consultez le personnel de la compagnie quant à son utilisation en vol.

Appareils médicaux implantés

Si vous avez un appareil médical implanté tel qu'un stimulateur cardiaque ou un défibrillateur, consultez votre médecin avant d'utiliser ce produit téléphonique.

Les personnes possédant un appareil médical implanté doivent suivre les précautions suivantes:

- Laissez TOUJOURS le portatif à plus de 20 centimètres (8 po) de votre appareil médical implanté lorsque le portatif est allumé.
- NE PORTEZ PAS le portatif dans une poche de poitrine;
- Placez le portatif au niveau de l'oreille opposée à l'appareil médical implanté afin de minimiser la possibilité de brouillage.
- Fermez le téléphone immédiatement si vous croyez qu'il y a une possibilité de brouillage.

Lisez et suivez les instructions du fabricant au sujet de votre appareil médical implanté. Si vous avez un appareil médical implanté, consultez votre médecin avant ce produit téléphonique.

Prothèses auditives

Certains appareils mobiles peuvent interférer avec des prothèses auditives. Si tel est le cas, veuillez consulter le fabricant de la prothèse auditive ou votre médecin pour discuter d'autres solutions possibles.

Autres appareils médicaux et équipements de santé

En cas d'utilisation de tout autre dispositif médical personnel, veuillez consulter votre médecin ou le fabricant du portatif pour déterminer s'il est suffisamment protégé contre les sources externes d'énergie RF. Éteignez votre produit téléphonique lorsqu'on vous le demande dans les hôpitaux ou les centres de soins qui peuvent utiliser un équipement sensible aux énergies radio-électriques externes.

Précautions concernant la conduite

Vérifiez les lois et les règlements en vigueur relatifs à l'utilisation des produits téléphoniques dans les zones où vous devez conduire. Respectez-les toujours strictement.

Lorsque vous utilisez le produit téléphonique en conduisant, veuillez

- ne pas concentrer toute votre attention sur la conduite et sur la route; L'utilisation de portatif sans fil peut
- Utiliser la fonction mains libres, si possible.
- vous ranger sur l'accotement avant de faire un appel ou d'y répondre si les conditions de conduite sont particulièrement mauvaises.
- Ne placez pas un portatif dans la zone de déploiement d'un airbag.

Vous pouvez trouver des pratiques de conduite responsables dans la section «Les bonnes pratiques lors de la conduite» à la fin de ce guide et/ou sur le site Internet de Motorola:

www.motorola.com/callsmart.

Remarque: L'utilisation de portatif sans fil pendant la conduite peut entraîner des distractions. Interrompez l'appel si vous ne pouvez pas vous concentrer sur la conduite. De plus, l'utilisation d'appareils sans fil et de leurs accessoires peut être interdite ou restreinte dans certaines zones. Conformez-vous toujours aux lois et règlements concernant l'utilisation de ces produits.

Avertissements opérationnels

Conformez-vous aux indications affichées lorsque vous utilisez des appareils mobiles dans des endroits publics.

Atmosphères potentiellement explosives

Les milieux potentiellement déflagrants auxquels il est fait référence sont notamment les zones d'approvisionnement en carburant situées sous le pont d'une embarcation, les installations de transfert ou d'entreposage de carburant ainsi que les milieux dont l'atmosphère peut comprendre des produits chimiques ou des particules, comme le grain, la poussière ou les poudres métalliques.



Lorsque vous vous trouvez dans un tel milieu, éteignez votre portatif et n'essayez pas de retirer, d'installer ou de charger la batterie à moins qu'il ne s'agisse d'un type de produit téléphonique spécialement conçu pour une utilisation dans de tels



milieux tels que «à sécurité intrinsèque» (par exemple, homologué par Factory Mutual, CSA ou UL). Dans de tels milieux, des étincelles peuvent se produire et provoquer une explosion ou un incendie.

Batteries et chargeurs

Caution: L'utilisation ou le traitement inapproprié de batteries peut présenter un risque d'incendie, d'explosion de fuite ou autre. Pour plus d'informations, consultez la section «Utilisation de la batterie et précautions concernant la batterie».

Votre batterie, chargeur ou radio portable peut contenir les symboles suivants:

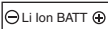
Symbole	Définition
	Des informations importantes concernant la sécurité se trouvent ci-après.
	Ne jetez pas votre batterie ou votre appareil mobile dans un feu.
	Votre batterie ou appareil mobile peuvent nécessiter un recyclage en fonction des réglementations locales. Contactez votre organisme local de réglementation pour obtenir plus d'informations.

Symbole	Définition
	Ne jetez pas votre batterie ou votre appareil mobile dans la poubelle.
	Votre appareil mobile contient une batterie interne lithium ion.
	Ne laissez pas votre batterie, chargeur ou appareil mobile s'humidifier.
	L'écoute de musique ou d'une voix à plein volume avec le casque peut nuire à votre capacité d'audition.

Risques d'étouffement

Votre radio portable ou ses accessoires peuvent comprendre des pièces détachées qui peuvent présenter un risque d'étouffement pour les petits enfants. Tenez votre appareil et ses accessoires à l'écart des petits-enfants.

Parties en verre

Certaines parties de votre appareil mobile peuvent être faites de verre. Ce verre pourrait se briser si le produit tombe sur une surface dure ou subit un impact conséquent. Si le verre se brise, n'y touchez pas et ne tentez pas de l'enlever. Cessez d'utiliser votre appareil mobile jusqu'à ce que le verre soit remplacé dans un centre de service qualifié.

Grippage/Extinction

Certaines personnes sont susceptibles de subir des attaques d'épilepsie ou des voiles noirs lorsqu'elles sont exposées à des lumières clignotantes, par exemple lorsqu'elles jouent à des jeux vidéo. Ceci peut se produire même si la personne n'a jamais éprouvé d'attaque ou de voile noir auparavant.

Si vous avez déjà éprouvé des attaques ou des voiles noirs ou si de tels événements se sont produits dans votre famille, veuillez consulter votre médecin avant de jouer à des jeux vidéo ou d'activer des fonctions possédant des lumières clignotantes (si disponibles) sur votre appareil mobile.

Si l'un des symptômes suivants se produit, cessez l'utilisation et consultez un médecin: convulsions, contraction des muscles ou des yeux, perte d'attention, mouvements involontaires ou désorientation. Il est toujours bon de tenir l'écran à distance de vos yeux, de laisser des lumières allumées dans la pièce, de faire une pause de 15 minutes toutes les heures et de cesser l'utilisation si vous êtes fatigué.

Précautions concernant l'utilisation d'un volume élevé



L'écoute de musique ou d'une voix à plein volume avec le casque peut nuire à votre capacité d'audition.

Mouvements répétés

Lorsque vous effectuez des actions répétitives comme le fait d'appuyer sur des touches ou d'entrer des caractères écrits à la main, vous pouvez ressentir un inconfort occasionnel dans les mains, les bras, les épaules, le cou ou d'autres parties du corps. Si vous continuez à éprouver un inconfort pendant ou après l'utilisation, cessez-la et consultez un médecin.

Service et réparation

Si vous aimez des questions ou si vous avez besoin d'assistance, nous sommes là pour vous aider.

Accédez à www.motorola.com/iden, où vous pouvez choisir parmi de nombreuses options d'entretien pour la clientèle. Vous pouvez

aussi contacter le centre de service après-vente Motorola au 1-800-453-0920 (États-Unis), 1-877-483-2840 (TTY/TDD aux États-Unis pour les malentendants).

Assurances légales concernant les exportations

Ce produit est sous contrôle des lois des États-Unis d'Amérique et du Canada concernant l'exportation. Les gouvernements des États-Unis d'Amérique et du Canada peuvent restreindre l'exportation ou la réexportation de ce produit vers certaines destinations. Pour plus d'informations veuillez contacter le ministère du Commerce des États-Unis ou le ministère canadien des affaires étrangères et du commerce international.

Données de taux d'absorption spécifique (Specific Absorption Rate) - SAR

TOUS LES MODÈLES AVEC L'ID IHDT56HG2 DE LA FCC REMPLISSENT LES EXIGENCES GOUVERNEMENTALES RELATIVES À L'EXPOSITION AUX ONDES RADIO.

Votre téléphone sans fil est un émetteur-récepteur radiophonique. Il est conçu et fabriqué de sorte à ne pas dépasser les limites d'émission établies par la Federal Communications Commission (FCC) du gouvernement des États-Unis. Ces limites font partie intégrante des lignes directrices établissant les niveaux permis d'exposition de la population générale aux FR. Ces lignes directrices se basent sur des normes déterminées par des organisations scientifiques indépendantes d'évaluations et d'études périodiques approfondies. Ces normes comprennent une marge de sécurité appréciable de manière à assurer la sécurité de toute personne, indépendamment de son âge et de son état de santé.

La norme d'exposition pour les téléphones mobiles sans fil s'exprime en une unité de mesure connue sous le nom de taux d'absorption spécifique (Specific Absorption Rate -SAR). La limite de SAR définie par la FCC est de 1,6W/kg.¹ Les tests de SAR sont effectués en utilisant les positions standard de fonctionnement fournies par la FCC et en faisant transmettre le portatif au niveau de puissance maximal homologué dans toutes les bandes de

fréquences testées. Quoique le SAR soit déterminé au niveau de puissance maximal homologué, le niveau SAR réel lors de l'utilisation du téléphone peut être bien en deçà de la valeur maximale. En effet, le téléphone est conçu pour fonctionner à de multiples niveaux de puissance de manière à n'utiliser que la puissance nécessaire pour atteindre le réseau. En général, plus vous vous approchez d'une antenne de station de base sans fil, moins la puissance de sortie est importante.

Avant qu'un modèle de téléphone ne puisse être offert au public, les tests de la FCC doivent certifier que le portatif ne dépasse pas les limites établies en vertu des normes gouvernementales-pour une exposition sans danger. Les tests sont effectués en fonction des positions et emplacements (par ex., à l'oreille ou porté sur soi) requis par la FCC pour chaque modèle. La valeur SAR maximale permise pour ce modèle de téléphone lors de tests pour utilisation à l'oreille est de 1.53 W/kg. Et, lorsqu'il est porté sur soi, tel que décrit dans ce manuel, elle est de 1.55W/kg lors de transmission de données en lots. (Pour un-téléphone portatif à porter sur soi, les mesures diffèrent en fonction des accessoires disponibles et des normes de la FCC.)²

Bien que les niveaux SAR varient selon les téléphones et les positions, tous les téléphones portatifs respectent les normes

gouvernementales pour une exposition sans danger. Remarque : Les améliorations à ce modèle de produit peuvent causer des différences dans la valeur SAR des produits plus récents. Dans tous les cas, les produits sont conçus pour fonctionner dans les normes.

Des informations supplémentaires sur les niveaux de SAR se trouvent sur le site Web de la Cellular Telecommunications Industry Association (CTIA) web au <http://www.ctia.org> ou au site Web de l'Association canadienne des télécommunications sans fil (ACTS) au <http://www.cwta.ca>

Au Canada et aux États-Unis, la limite SAR pour les téléphones mobiles utilisés par le public est établie à 1,6watts/kg (W/kg) mesuré sur un gramme de tissu en moyenne. La norme comporte une marge de sécurité appréciable afin d'offrir une protection supplémentaire au public et pour tenir compte de toute variation de mesure.

Les informations sur le taux d'absorption spécifique comprennent le protocole de test de Motorola, la procédure d'évaluation et la plage d'incertitude des mesures pour ce produit.

Garantie limitée Motorola pour les États-Unis et le Canada

Ce que couvre la garantie

Remarque: POUR LES PRODUITS, ACCESSOIRES ET LOGICIELS DESTINÉS AUX ABONNÉS IDEN, VENDUS AUX ÉTATS-UNIS OU AU CANADA

Ce que couvre la garantie

Sous réserve des exclusions mentionnées ci-dessous, Motorola, Inc. garantit que ses appareils portatifs et mobiles numériques Motorola iDEN ("Produits"), ses accessoires de marque Motorola ou homologués par Motorola, vendus pour être utilisés avec ces Produits ("Accessoires") et le logiciel Motorola contenu sur CD-Rom ou sur d'autres supports matériels et vendu pour être utilisé avec ces Produits ("Logiciel") seront exempts de vices de matériaux et de fabrication à condition qu'ils soient employés de manière conforme pendant la ou les périodes indiquées ci-dessous. **Cette garantie limitée est le seul recours de l'acheteur et s'applique de la façon suivante aux Produits,**

Accessoires et Logiciel neufs achetés aux États-Unis ou au Canada qui sont accompagnés de cette garantie écrite:

Produits couverts	Durée de la garantie
Produits comme définis ci-dessus.	Un (1) an à compter de la date d'achat par l'acheteur initial du Produit.
Accessoires comme définis ci-dessus.	Un (1) an à compter de la date d'achat par l'acheteur initial du Produit.
Produits ou Accessoires réparés ou remplacés	La période restante de la garantie d'origine ou pendant quatre-vingt-dix (90) jours à compter de la date de renvoi à l'acheteur, suivant la période la plus longue.

Produits couverts	Durée de la garantie
Logiciel comme défini ci-dessus. S'applique uniquement aux vices matériels du support qui contient la copie du logiciel (p.ex. CD-ROM ou disquette).	Quatre-vingt-dix (90) jours à compter de la date d'achat.

Ce qui n'est pas couvert (Exclusions)

Usure normale. L'entretien périodique, la réparation et le remplacement des pièces entraînés par l'usure normale sont exclus de la couverture.

Décorations ornementales. Les décorations ornementales comme les emblèmes, les graphiques, les faux brillants, les bijoux, les pierres précieuses et leurs supports et tout autre élément de décoration, sont exclus de la couverture de garantie.

Batteries. La garantie ne s'applique qu'aux batteries dont la capacité de charge complète tombe en dessous de 80% de leur capacité nominale et aux batteries qui fuient.

Abus et usage à mauvais escient. Les défauts et les dommages qui résultent : a) d'un fonctionnement inapproprié, de l'entreposage, d'un usage à mauvais escient ou d'un abus, d'un accident ou de la négligence, tels que les dommages physique (fissures, éraflures, etc.) à la surface du Produit résultant d'un usage à mauvais escient; (b) d'un contact avec un liquide, l'eau, la

pluie, une humidité extrême ou une très forte transpiration, du sable ou un matériau semblable ou d'une chaleur très forte ou de la nourriture; (c) de l'usage inapproprié des Produits ou des Accessoires à des fins commerciales ou soumettant le Produit ou l'Accessoire à un usage ou à des conditions anormales; ou (d) d'autres actes dont la responsabilité n'incombe pas à Motorola, sont exclus de la couverture.)

Utilisation des Produits et des Accessoires non fournis par Motorola. Les défauts ou les dommages qui résultent de l'utilisation des Produits, des Accessoires, du Logiciel ou d'autres périphériques non fabriqués et non homologués par Motorola sont exclus de cette couverture.

Réparation/entretien ou modification non autorisé. Les défauts ou les dommages résultant de réparation/entretien, d'essais, d'installation, de maintenance, de modification, y compris mais sans s'y limiter, les changements apportés au Logiciel ou la modification quelconque par une personne n'appartenant pas au personnel Motorola ou au personnel de l'un de ses centres de réparation agréés, sont exclus de la couverture.

Produits modifiés. Les Produits ou les Accessoires ayant (a) des numéros de série ou des étiquettes de date ayant été retirés, altérés ou oblitérés; (b) des sceaux rompus ou qui montrent une évidence de falsification; (c) des numéros de série de carte qui ne correspondent pas; ou (d) des boîtiers, des antennes ou des pièces non conformes ou qui ne proviennent pas de Motorola, sont exclus de la couverture.

Services de communications. Les défauts, les dommages ou la panne des Produits, des Accessoires ou du Logiciel provenant d'un service ou d'un signal de communication auquel l'acheteur s'est abonné ou qu'il a utilisé avec les Produits, les Accessoires ou le Logiciel, sont exclus de la couverture.

Logiciel contenu sur un support physique Motorola ne garantit pas que ce Logiciel satisfera vos exigences ou qu'il fonctionnera en association à des applications matérielles ou logicielles fournies par des tiers ni que le fonctionnement des produits logiciels se déroulera sans interruption et sans erreur ni que les anomalies présentes dans le Logiciel seront corrigées.

Logiciel NON contenu sur un support physique. Le Logiciel qui n'est pas contenu sur un support (p.ex., un Logiciel qui est téléchargé de l'internet), est fourni "dans l'état" et sans garantie.

Qui est couvert? La garantie n'est valable que pour le premier acheteur et n'est pas transférable.

Comment la société Motorola honore-t-elle la garantie À sa discrétion, Motorola réparera, remplacera sans frais ou remboursera le prix payé pour l'achat du Produit, de l'Accessoire ou du Logiciel dont le fonctionnement n'est pas conforme à la garantie. Motorola se réserve le droit d'utiliser des Produits, des Accessoires ou des pièces neufs, en pré-propriété, remis à neuf ou reconstruits et fonctionnellement équivalents. Aucune donnée, aucun logiciel ni aucune application ajoutés au Produit, à l'Accessoire ou au Logiciel, y compris mais sans s'y limiter, les coordonnées personnelles, les jeux et les tonalités, ne seront réinstallés. Pour éviter de perdre ces données, ces logiciels et ces

applications, veuillez créer une sauvegarde avant toute demande de réparation.

Comment obtenir le service prévu par la garantie ou d'autres renseignements Pour obtenir le service ou d'autres renseignements, veuillez appeler:

Motorola iDEN Service clientèle 1-800-453-0920 ou 954-723-4910
Malentendants 877-483-2840

Ou visitez notre site à <http://www.motorola.com/iden>

Des directives vous seront données sur les modalités d'expédition des Produits, des Accessoires ou du Logiciel. Vous devez expédier le Produit, port, droits et assurance prépayés à un centre de réparation agréé de Motorola. Pour bénéficier du service, vous devez inclure: a) une copie de votre reçu, un récépissé de vente ou toute autre preuve d'achat équivalente; (b) une description écrite du problème; (c) le nom de votre fournisseur de service, le cas échéant; (d) le nom et le lieu du détaillant (le cas échéant) et surtout; (e) votre adresse et votre numéro de téléphone.

Autres limitations TOUTE AUTRE GARANTIE IMPLICITE, Y COMPRIS MAIS SANS S'Y LIMITER, TOUTE GARANTIE IMPLICITE RELATIVE À LA QUALITÉ MARCHANDE OU À UN USAGE DÉTERMINÉ, SERA LIMITÉE À LA DURÉE DE CETTE GARANTIE LIMITÉE, AUTREMENT DIT, LA RÉPARATION, LE REMPLACEMENT OU LE REMBOURSEMENT CONFORME AUX CONDITIONS INDIQUÉES DE CETTE GARANTIE LIMITÉE EXPRESSE EST LE RECOURS EXCLUSIF DE L'ACHETEUR ET TIENT LIEU DE TOUTE AUTRE GARANTIE EXPRESSE OU IMPLIQUÉE. LA SOCIÉTÉ MOTOROLA NE PEUT EN AUCUN CAS ÊTRE TENUE

RESPONSABLE, QUE CE SOIT PAR RESPONSABILITÉ CONTRACTUELLE OU DÉLICTEUELLE (Y COMPRIS LA NÉGLIGENCE), POUR DES DOMMAGES EXCÉDANT LE PRIX D'ACHAT DU PRODUIT, DE L'ACCESSOIRE OU DU LOGICIEL, NI DES DOMMAGES INDIRECTS, ACCIDENTELS, PARTICULIERS OU ACCESSOIRES DE QUELQUES SORTE QUE CE SOIT, NI DES PERTES DE REVENUS OU DE PROFITS, PERTES COMMERCIALES, PERTE D'INFORMATIONS OU DE DONNÉES OU AUTRE PERTE FINANCIÈRE LIÉE DIRECTEMENT OU INDIRECTEMENT À L'UTILISATION OU À L'INCAPACITÉ D'UTILISATION DU PRODUIT, DANS LA MESURE OÙ CES DOMMAGES PEUVENT ÊTRE NON-RECONNUS PAR LA LOI.

Certaines juridictions n'admettent pas les exclusions ou les limitations de responsabilité pour les dommages indirects ou consécutifs et il est donc possible que vous ne soyez pas concerné par les limitations et les exclusions de cette garantie. La présente garantie confère certains droits et la législation du pays ou de la province peut vous en accorder d'autres qui varient d'une juridiction à l'autre.

Les lois des États-Unis et d'autres pays donnent à Motorola certains droits exclusifs concernant les copyrights du Logiciel Motorola comme les droits exclusifs de reproduire et de distribuer des copies du Logiciel Motorola. Le Logiciel Motorola ne peut être copié, utilisé et redistribué qu'en liaison aux Produits associés avec ce Logiciel Motorola. Aucune autre utilisation, y compris mais sans s'y limiter, le désassemblage de ce Logiciel Motorola ou l'exercice des droits exclusifs réservés à Motorola n'est autorisé.

Clauses relatives aux brevets et aux logiciels

MOTOROLA défendra à ses frais toute poursuite menée en justice contre l'acheteur ou l'utilisateur, dans la mesure où la poursuite s'appuie sur la plainte selon laquelle le Produit ou des pièces enfreignent un brevet des États-Unis et MOTOROLA paiera ces frais, incluant les dommages accordés au détriment de l'acheteur ou de l'utilisateur par suite de toute poursuite judiciaire et attribuables à une quelconque plainte de cette nature, mais une telle défense et un tel paiement sont soumis aux conditions suivantes:

- a. MOTOROLA doit être promptement avisé par écrit par l'acheteur ou l'utilisateur de tout avis se rapportant à une telle plainte;
- b. MOTOROLA mènera sa défense à son gré contre une telle poursuite, de même que toute négociation en vue de tout règlement ou compromis; et
- c. Si le Produit ou les pièces devaient faire l'objet, ou de l'avis de MOTOROLA, pourraient vraisemblablement faire l'objet d'une poursuite pour contrefaçon d'un brevet des États-Unis, l'acheteur ou l'utilisateur accordera le droit à MOTOROLA, à la discrétion et aux frais de cette dernière, soit de procurer à l'acheteur ou à l'utilisateur le droit de continuer d'utiliser le Produit ou les pièces, soit de remplacer ou de modifier ces derniers de manière à ce qu'ils n'enfreignent plus le brevet, soit d'accorder à l'acheteur ou à l'utilisateur un crédit équivalent à la valeur dépréciée du Produit ou des pièces et d'accepter de reprendre ceux-ci—. La dépréciation

représentera un montant égal pour chaque année de durée de vie utile du Produit ou des pièces, tel que déterminé par MOTOROLA.

MOTOROLA se dégage de toute responsabilité à l'égard de toute poursuite pour contrefaçon de brevet fondée sur une adaptation du Produit ou des pièces mentionnées dans la présente à un logiciel, un portatif ou un équipement non fourni par MOTOROLA.

MOTOROLA se dégage également de toute responsabilité à l'égard de tout équipement ou logiciel qui n'est pas fourni par MOTOROLA et qui est rattaché au Produit ou utilisé conjointement avec ce dernier.

Les lois aux États-Unis et dans d'autres pays protègent au nom de MOTOROLA certains droits exclusifs visant les logiciels dont MOTOROLA possède les droits exclusifs de reproduire des copies et de distribuer des copies desdits logiciels MOTOROLA. Les logiciels MOTOROLA ne peuvent être utilisés qu'avec les Produits à l'intérieur desquels ils étaient installés à l'origine. Il est interdit de remplacer, de copier, de distribuer, de modifier d'aucune façon et d'utiliser le logiciel à l'intérieur du Produit en vue de fabriquer un quelconque produit dérivé. Aucune autre utilisation, y compris sans s'y limiter, l'altération, la modification, la reproduction, la distribution ou l'ingénierie à rebours, d'un quelconque logiciel MOTOROLA n'est permise. Aucune licence n'est accordée pour inférence, estoppel ou autre en vertu des droits de brevets ou des droits d'auteur de MOTOROLA ou de tiers.

Compatibilité avec les prothèses auditives

Beaucoup de portatifs Motorola ont été testés quant à leur compatibilité avec des prothèses auditives. Lorsque certains portatifs sont utilisés avec certaines prothèses, les utilisateurs peuvent détecter un bruit qui peut interférer avec l'efficacité et de la prothèse auditive.

Certaines prothèses auditives sont plus réceptives à ce brouillage que d'autres et les émissions momentanées de brouillage des portatifs diffèrent également. La norme C63.19 ANSI a été créée pour normaliser les mesures des portatifs et des prothèses auditives afin de déterminer les catégories des caractéristiques nominales d'utilisation pour les deux appareils.

Des caractéristiques nominales ont été établies pour les portatifs afin d'aider les personnes portant une prothèse auditive à déterminer les portatifs compatibles avec leur prothèse auditive. Tous les portatifs n'ont pas été évalués quant à la compatibilité avec des prothèses auditives. Les portatifs qui ont été évalués portent une étiquette avec l'évaluation située sur la boîte ainsi que sur le site www.motorola.com/accessibility.

Ces évaluations ne sont pas des garanties de compatibilité. Les résultats varient selon la prothèse auditive de l'utilisateur ainsi que le type et le degré individuels de la perte auditive. Si une prothèse auditive est particulièrement sensible aux interférences, même un portatif avec une évaluation supérieure peut encore causer des niveaux de bruit inacceptables dans la prothèse.

Essayer le portatif avec votre prothèse auditive est la meilleure façon de l'évaluer par rapport à vos besoins.

Classe «M»: Des portatifs de classe M3 ou M4 satisfont aux exigences de la FCC concernant la compatibilité avec les prothèses auditives et ils sont moins susceptibles de générer des interférences avec celle-là que des portatifs non classés. (M4 est la caractéristique nominale la meilleure ou la plus haute des deux résultats.) Sur ces modèles possédant une antenne extensible, le classement est déterminé uniquement avec l'antenne déployée.

Classe «T»: Les portatifs dont la caractéristique nominale est T3 ou T4 répondent aux exigences de la FCC concernant la compatibilité avec les prothèses auditives de type capteur téléphonique (appelé aussi phonocapteur) et sont susceptibles de générer, avec les prothèses auditives, un brouillage moindre par rapport aux portatifs qui n'ont pas été classés. (T4 est la caractéristique nominale la «meilleure» ou la plus haute des deux résultats.) Sur ces modèles disposant d'un réglage du mode phonocapteur, le classement est déterminé uniquement lorsque le portatif est réglé de la sorte. Pour les instructions de réglage, consultez «Fonctions pour les malentendants» dans la section intitulée «Fonctions d'appel avancées». Veuillez remarquer que toutes les prothèses auditives ne disposent pas de phonocapteurs.

L'immunité des prothèses auditives peuvent aussi être mesurée concernant les portatifs et elles peuvent avoir des classements

similaires à ces derniers. Demandez le classement de votre prothèse auditive à votre professionnel de la santé de l'oreille. Ajoutez le classement de votre prothèse à celui de votre portatif pour déterminer sa capacité estimée:

- Tout classement combiné égal ou supérieur à six offre d'excellentes conditions d'utilisation.
- Tout classement combiné égal ou supérieur à cinq est considéré comme une condition d'utilisation normale
- Tout classement combiné égal ou supérieur à quatre est considéré comme conditions d'utilisation utilisable.

Donc, si vous vous servez d'un téléphone M3 avec une prothèse auditive M3 vous obtiendrez un classement combiné de six ce qui équivaut à un excellent usage. Cette méthode s'applique aussi au classement T.

Pour d'autres renseignements sur la compatibilité du portatif avec les prothèses auditives, visitez le site Internet suivant:

www.motorola.com/accessibility, www.fcc.gov, www.fda.gov, et www.hearingloss.org/learn/cellphonetech.asp

Informations de l'organisation mondiale de la santé

Les informations scientifiques actuelles n'indiquent pas la nécessité de précautions particulières quant à l'utilisation de portatifs. Si vous vous inquiétez, vous pouvez limiter votre propre exposition aux ondes radioélectriques ou celle de vos enfants en limitant la durée des appels ou en utilisant des appareils mains

libres afin de laisser le portatif à distance de votre tête de votre corps.

Source: Feuille d'information 193 OMS

Informations supplémentaires: <http://www.who.int./peh-emf>

Enregistrement du produit

Enregistrement en ligne du produit:

<http://direct.motorola.com/hellomoto/Motosupport/source/registration.asp>

L'enregistrement du produit est un pas important vers le plaisir d'utiliser votre nouveau produit Motorola. L'enregistrement simplifie le service de garantie et nous permet de vous contacter si votre produit nécessite une mise à jour ou un autre service.

L'enregistrement concerne uniquement les citoyens des États-Unis et n'est pas nécessaire à la garantie.

Veuillez conserver le ticket de caisse original pour vos archives. Pour le service de garantie de votre produit de communication personnel Motorola vous devrez fournir une copie du ticket de caisse pour confirmer la validité de la garantie.

Merci d'avoir choisi un produit Motorola.

Sans fil: Les nouveaux recyclables

Votre téléphone sans fil peut être recyclé. Vous pourrez ainsi contribuer à

La CTIA (Cellular Telecommunications Industry Association) et ses membres

En tant qu'utilisateur de téléphone sans fil, vous avez un rôle important à jouer pour vous assurer que votre téléphone est correctement recyclé. Lorsque viendra le moment de cesser

d'utiliser ce téléphone ou d'en acheter un nouveau, n'oubliez pas que le téléphone, le chargeur et plusieurs accessoires peuvent être recyclés. C'est facile. Pour en apprendre davantage à propos du programme de recyclage de la CTIA concernant les appareils sans fil usagés, veuillez consulter:

<http://recycling.motorola.young-america.com/index.html>

Étiquette perchlorate pour la Californie

Certains portatifs utilisent une batterie de sauvegarde interne permanente sur le circuit imprimé, laquelle peut contenir de très petites quantités de perchlorate. Dans ce cas, les lois de Californie nécessitent l'apposition de l'étiquette suivante:

"Perchlorate Material - special handling may apply. (Contient du perchlorate; une manipulation particulière peut s'appliquer) Voir www.dtsc.ca.gov/hazardouswaste/perchlorate."

Aucune manipulation particulière n'est requise de la part du consommateur.

Brevets et marques de commerce

MOTOROLA, le logo M stylisé et toutes les autres marques de commerce indiquées ci-incluses sont des marques déposées de Motorola, Inc. ® Enr. Breveté É.-U. & Tm. Éteint. © 2007 Motorola, Inc. Tous droits réservés.

Microsoft et Microsoft Internet Explorer sont des marques déposées de Microsoft Corporation.

T9 est une marque commerciale de Tegic Communications.

T9® renseignements sur les brevets d'entrée de texte et de marques de commerce

Ce produit est breveté É.-U. Breveté É.-U. 5,818,437 Breveté É.-U. 5,953,541 6,011,554 et autres brevets en attente

Java et toutes les autres marques basées sur Java sont des marques de commerce déposées ou non de Sun Microsystems, Inc. aux États-Unis d'Amérique et dans d'autres pays.

Les autres noms de produits ou de services mentionnés dans ce manuel sont la propriété de leurs détenteurs respectifs de marques commerciales.

Avis sur le droit d'auteur et les copies de logiciel

Les produits Motorola décrits dans ce manuel peuvent comprendre des logiciels de Motorola ou de fournisseurs tiers, lesquels sont protégés par le droit d'auteur. Ces logiciels peuvent être sauvegardés dans les mémoires de semi-conducteur ou ailleurs. Les lois des États-Unis et d'autres pays préservent certains droits exclusifs pour Motorola et pour les fournisseurs de logiciels tiers, relatifs aux logiciels protégés par la loi sur le droit d'auteur, tel que le droit exclusif de créer et de distribuer des copies de ces logiciels. En conséquence, aucun logiciel protégé par droit d'auteur, contenu dans les produits Motorola ne peut être modifié, décompilé, distribué ou reproduit d'une manière quelconque dans toute la mesure permise par la loi. De plus, l'achat des produits Motorola ne donne aucun droit direct ou implicite ou droit par estoppel ou autre, ni aucune licence d'utilisation par droit d'auteur, brevet ou application de brevet de tout logiciel appartenant à Motorola ou à une tierce partie, sauf le droit d'utilisation normal, non exclusif et libre de redevance, d'utiliser un tel logiciel dans le cadre des lois sur l'achat des produits.

Sécurité de la vie privée et des données

Motorola comprend que la sécurité de la vie privée et des données est importante pour chacun. Parce que certaines fonctions de votre appareil mobile peuvent concerner la sécurité de votre vie privée ou des données, veuillez suivre les recommandations suivantes afin d'améliorer la protection de vos informations :

- **Contrôle de l'accès** : Conserver votre appareil mobile avec vous et ne le laissez pas là où d'autres personnes pourraient y accéder sans contrôle. Verrouillez le clavier de votre appareil lorsque cette fonction est disponible.
 - **Mettez votre logiciel à jour** : Si Motorola ou un distributeur de logiciels/application distribue un correctif ou une rustine pour votre appareil mobile, qui met à jour sa sécurité, installez-le dès que possible.
 - **Effacement avant recyclage** : Supprimer les informations et les données de personnel de votre appareil mobile avant de le jeter ou de l'envoyer au recyclage. Pour des instructions pas à pas sur la façon de supprimer les informations personnelles de votre appareil, veuillez contacter le centre d'entretien pour la clientèle de TELUS Mobilité.
- **Comprendre l'AGPS** : Afin de se conformer avec les exigences de la FCC concernant la localisation d'un appel d'urgence de l'appelant, certains appareils mobiles de Motorola incorporent la technologie Assisted Global Positioning System (AGPS). La technologie AGPS peut aussi être utilisée pour des applications non urgentes à fin de suivre et de contrôler la localisation d'un utilisateur - par exemple, afin de fournir des instructions pour la conduite. Des utilisateurs qui préfèrent ne pas autoriser de tels suivi et contrôle doivent éviter d'utiliser de telles applications.

Les bonnes pratiques lors de la conduite

Sérieux au volant, sympa au portatifSM

Vérifiez les lois et les règlements en vigueur relatifs à l'utilisation des appareils mobiles et de leurs accessoires dans les zones où vous devez conduire. Respectez-les toujours strictement. L'utilisation de ces appareils peut être interdite ou restreinte dans certaines zones. Accédez à www.motorola.com/callsmart pour plus d'informations.

Votre appareil mobile vous permet de communiquer par voix et données, presque partout, n'importe quand, partout où un service sans fil est disponible et où les conditions de sécurité le permettent. Au volant d'un véhicule, votre principale responsabilité consiste à conduire prudemment. Si vous choisissez d'utiliser votre appareil mobile en conduisant, souvenez-vous des conseils suivants :

- **Apprenez à utiliser efficacement les fonctions de votre téléphone cellulaire Motorola, dont la composition abrégée et la recomposition.** Si ces fonctions sont disponibles, elles vous aideront à acheminer votre appel sans quitter la route des yeux.
- **Lorsque cela est possible, utilisez un dispositif mains libres.** Quand cela est possible, rendez votre téléphone cellulaire encore plus facile à utiliser en vous



procurant l'un des nombreux accessoires pour mode mains libres Motorola Original présentement offerts sur le marché.

- **Placez votre appareil mobile à portée de la main.** Assurez-vous d'être capable d'accéder à votre appareil mobile sans avoir à quitter la route des yeux. Si vous recevez un appel à un moment non approprié, votre système de boîte vocale peut répondre pour vous.
- **Avertissez la personne qui vous appelle que vous êtes actuellement au volant; au besoin, interrompez la conversation quand les conditions de circulation ou de température l'exigent.** La pluie, le verglas, la neige et même une forte circulation constituent des risques.
- **Ne prenez pas de notes et ne consultez pas de numéros de téléphone pendant la conduite.** Le fait de noter un message de rappel ou de parcourir le contenu de l'annuaire vous distrait de votre conduite et de votre tâche prioritaire : la sécurité routière.
- **Composez avec prudence, après avoir évalué les conditions de la circulation; si possible, acheminez des appels après avoir garé votre véhicule ou avant de vous engager dans une voie rapide.** Si vous devez

faire un appel en route, composez seulement quelques chiffres à la fois, vérifiez la route, jetez un coup d'œil dans le rétroviseur, puis poursuivez la composition.

- **Évitez les conversations susceptibles de provoquer du stress ou des émotions; cela pourrait vous distraire de la route.** Prévenez les personnes à qui vous parlez que vous êtes en train de conduire et interrompez les conversations si celles-ci sont susceptibles de vous distraire.
- **Utilisez votre appareil mobile pour demander de l'aide.** Composez 911 ou un autre numéro d'urgence local en cas d'incendie, d'accident de la route ou d'urgence médicale.**
- **Utilisez votre appareil mobile pour demander de l'aide pour d'autres personnes en cas d'urgence.** Si vous êtes témoin d'un accident de la route, d'un acte criminel ou d'une autre situation grave susceptible de mettre des vies en danger, composez le 911— ou un autre numéro d'urgence local, comme vous aimeriez qu'une autre personne le fasse pour vous.**
- **Composez le numéro d'un service d'assistance routière ou un numéro d'assistance cellulaire non urgente au besoin.** Si vous voyez un véhicule en panne ne constituant pas un danger, un feu de circulation en panne, un accident de la route non grave (personne ne semble blessé) ou un véhicule que vous savez être volé,

composez le numéro d'un service d'assistance routière ou un autre numéro d'assistance cellulaire non urgente.*

* Partout où le service de téléphonie sans fil est disponible.

Index

A

- accessoire en option 9
- accessoires 9, 28
- affichage 45
- allumer/éteindre 15
- appel
 - Effectuer un appel 16
 - fin , Terminer un appel 16
 - répondre 16
- appel avancé 73
 - appels à 3 voies 73
- appel privé
 - recevoir un avis d'appel 18
- appels 53
- appels AST 79
- appels composés 53

- appels d'urgence avec GPS
 - activé 57
- Appels d'urgence en utilisant le service
 - En direct 66
- appels internationaux 57, 59
- appels privés
 - effectuer 16
 - réponse 18
- appels récents 53
- appels reçus 53
- applications PC 78
- avis
 - activé 69
 - désactiver 49
- avis Net 60

B

- batterie 10, 13
 - autonomie 10
- Bluetooth
 - activer ou désactiver 39
 - envoi d'informations 42
 - Réglage de votre portatif 39
- bluetooth 39
- Brouillons 24

C

- calendrier 74
 - réception d'événements via PTT 75
- Carte SIM

- activer le NIP de la carte SIM 79
- changer le NIP SIM 79
- carte SIM 10
- Centre de Messages
 - messages texte 23
- Compatibilité avec les prothèses auditives 96
- Composez un numéro de téléphone 16
- composition abrégée 58
- connexion Bluetooth 40
- conseils de sécurité 102
- contacts 74
- contrôle des exportations 88

D

- des appels privés
 - avis d'appels 17

E

- écran d'accueil 45
- Effectuer un appel 16
- émetteurs-récepteurs 50
- En Direct
 - Appels privés avec le service En Direct 65
 - canaux 62
 - codes 62
- enregistrez votre numéro 20
- entrée de texte 46
 - mode mot 47

F

- foire aux questions
 - service et réparation 88
- fonction en option 9
- fonctions PTT 29

G

- gestionnaire PT 36
- GPS 75
- GPS, voir GPS activé

H

- haut-parleur 46, 75
- haut-parleur mains libres 49
- horloge 78

I

- ID appelant 55
- Indicateur de charge de la batterie 46
- indicateur de message 46
- indicateur du style de sonnerie 46
- information de l'OMS 98
- informations concernant la sécurité 82
- Internet sans fil

navigation avec le
micronavigateur
37

L

langue 78
Ligne téléphonique active
46

M

mains libres 77
Mémoire
messages texte 25
message d'appel entrant 55
message de batterie faible
46
message vocal 59
réception d'un 59
messagerie vocale

messagerie vocale
avancée et
télécopie 59
messages 78
indicateur de réception de
télécopie 60
messages texte 20
brouillons 24
configurer 21
création 23
envoi 23
mémoire 25
messages envoyés 25
réception 22
renvoyer des
messages 24
suppression 25
messages textes
centre de messages 23
messages textuel 26
messages textuels
suppression 25

mode d'entrée de
texte tap 48
modem utilisation de votre
portatif comme 26

N

Noms vocaux 54
notes rapides
créer, modifier 22, 24
numéro d'urgence 56
numéro de téléphone 20

P

papier peint 69
paquets de données 46
personnalisez 78
piles/batteries 14
Présentation du numéro 55
PTT une touche 35

R

recomposition 54
recyclage 99
réglage du calendrier 70
renvoi d'appel 55
répondre à un appel 16
rétroéclairage 70, 78

S

sécurité 79
 fréquence radio 82
 interférences
 radioélectriques
 84
Service En Direct
 configuration
 des options 66
services Internet sans fil 37
sonneries
 désactivées 68, 69
 vibration 68, 69

T

Terminez un appel 16
tonalité
 réglage 68
touche centrale 49
touche combinée de mise en
 marche/extinction/
 accueil 15, 16
touche combinée de mise en
 marche/extinction/
 accueil, appel
 fin 16
touche d'envoi 16
touche de navigation 9, 49
touche de
 sélection centrale 9
touches programmables 45

U

un message vocal
 Réglage 59

V

volume 49
volume de l'écouteur 49
volume de la sonnerie 49
votre numéro
 de téléphone 20